

# Quick Start Guide



## Bugera

### V55HD INFINIUM/V22HD INFINIUM

55/22-Watt Vintage 2-Channel Tube Amplifier Head with INFINIUM Tube Life Multiplier and Reverb

### V55 INFINIUM/V22 INFINIUM

55/22-Watt Vintage 2-Channel Tube Combo with INFINIUM Tube Life Multiplier, Original TURBOSOUND Speaker and Reverb

EN

ES

FR

DE

PT

IT

NL

SE

PL

*Bugera*

EN

**EN Important Safety Instructions**

Terminals marked with this symbol carry electrical current of sufficient magnitude to constitute risk of electric shock.

Use only high-quality professional speaker cables with ¼" TS or twist-locking plugs pre-installed. All other installation or modification should be performed only by qualified personnel.



This symbol, wherever it appears, alerts you to the presence of uninsulated dangerous voltage inside the enclosure - voltage that may be sufficient to constitute a risk of shock.



This symbol, wherever it appears, alerts you to important operating and maintenance instructions in the accompanying literature. Please read the manual.

**Caution**

To reduce the risk of electric shock, do not remove the top cover (or the rear section). No user serviceable parts inside. Refer servicing to qualified personnel.

**Caution**

To reduce the risk of fire or electric shock, do not expose this appliance to rain and moisture. The apparatus shall not be exposed to dripping or splashing liquids and no objects filled with liquids, such as vases, shall be placed on the apparatus.

**Caution**

These service instructions are for use by qualified service personnel only. To reduce the risk of electric shock do not perform any servicing other than that contained in the operation instructions. Repairs have to be performed by qualified service personnel.

1. Read these instructions.
2. Keep these instructions.
3. Heed all warnings.
4. Follow all instructions.
5. Do not use this apparatus near water.
6. Clean only with dry cloth.
7. Do not block any ventilation openings. Install in accordance with the manufacturer's instructions.
8. Do not install near any heat sources such as radiators, heat registers, stoves, or other apparatus (including amplifiers) that produce heat.

9. Do not defeat the safety purpose of the polarized or grounding-type plug. A polarized plug has two blades with one wider than the other. A grounding-type plug has two blades and a third grounding prong. The wide blade or the third prong are provided for your safety. If the provided plug does not fit into your outlet, consult an electrician for replacement of the obsolete outlet.

10. Protect the power cord from being walked on or pinched particularly at plugs, convenience receptacles, and the point where they exit from the apparatus.

11. Use only attachments/accessories specified by the manufacturer.



12. Use only with the cart, stand, tripod, bracket, or table specified by the manufacturer, or sold with the apparatus. When a cart is used, use caution when moving the cart/apparatus combination to avoid

injury from tip-over.

13. Unplug this apparatus during lightning storms or when unused for long periods of time.

14. Refer all servicing to qualified service personnel. Servicing is required when the apparatus has been damaged in any way, such as power supply cord or plug is damaged, liquid has been spilled or objects have fallen into the apparatus, the apparatus has been exposed to rain or moisture, does not operate normally, or has been dropped.

15. The apparatus shall be connected to a MAINS socket outlet with a protective earthing connection.

16. Where the MAINS plug or an appliance coupler is used as the disconnect device, the disconnect device shall remain readily operable.



17. Correct disposal of this product: This symbol indicates that this product must not be disposed of with household waste, according to the WEEE Directive (2012/19/EU) and your national law. This product should be taken to a collection center licensed for

the recycling of waste electrical and electronic equipment (EEE). The mishandling of this type of waste could have a possible negative impact on the environment and human health due to potentially hazardous substances that are generally associated with EEE. At the same time, your cooperation in the correct disposal of this product will contribute to the efficient use of natural resources.

For more information about where you can take your waste equipment for recycling, please contact your local city office, or your household waste collection service.

18. Do not install in a confined space, such as a book case or similar unit.

19. Do not place naked flame sources, such as lighted candles, on the apparatus.

20. Please keep the environmental aspects of battery disposal in mind. Batteries must be disposed of at a battery collection point.

21. This apparatus may be used in tropical and moderate climates up to 45°C.

**LEGAL DISCLAIMER**

Music Tribe accepts no liability for any loss which may be suffered by any person who relies either wholly or in part upon any description, photograph, or statement contained herein. Technical specifications, appearances and other information are subject to change without notice. All trademarks are the property of their respective owners. Midas, Klark Teknik, Lab Gruppen, Lake, Tannoy, Turbosound, TC Electronic, TC Helicon, Behringer, Bugera, Aston Microphones and Coolaudio are trademarks or registered trademarks of Music Tribe Global Brands Ltd. © Music Tribe Global Brands Ltd. 2023 All rights reserved.

**LIMITED WARRANTY**

For the applicable warranty terms and conditions and additional information regarding Music Tribe's Limited Warranty, please see complete details online at [community.musictribe.com/pages/support#warranty](http://community.musictribe.com/pages/support#warranty).

**ES Instrucciones de seguridad**

Las terminales marcadas con este símbolo transportan corriente eléctrica de magnitud suficiente como para constituir un riesgo de descarga eléctrica. Utilice solo cables de altavoz profesionales y de alta calidad con conectores TS de 6,3 mm o de bayoneta prefijados. Cualquier otra instalación o modificación debe ser realizada únicamente por un técnico cualificado.



Este símbolo, siempre que aparece, le advierte de la presencia de voltaje peligroso sin aislar dentro de la caja; este voltaje puede ser suficiente para constituir un riesgo de descarga.



Este símbolo, siempre que aparece, le advierte sobre instrucciones operativas y de mantenimiento que aparecen en la documentación adjunta. Por favor, lea el manual.

**Atención**

Para reducir el riesgo de descarga eléctrica, no quite la tapa (o la parte posterior). No hay piezas en el interior del equipo que puedan ser reparadas por el usuario. Si es necesario, póngase en contacto con personal cualificado.

**Atención**

Para reducir el riesgo de incendio o descarga eléctrica, no exponga este aparato a la lluvia, humedad o alguna otra fuente que pueda salpicar o derramar algún líquido sobre el aparato. No coloque ningún tipo de recipiente para líquidos sobre el aparato.

**Atención**

Las instrucciones de servicio deben llevarlas a cabo exclusivamente personal cualificado. Para evitar el riesgo de una descarga eléctrica, no realice reparaciones que no se encuentren descritas en el manual de operaciones. Las reparaciones deben ser realizadas exclusivamente por personal cualificado.

1. Lea las instrucciones.
2. Conserve estas instrucciones.
3. Preste atención a todas las advertencias.
4. Siga todas las instrucciones.
5. No use este aparato cerca del agua.
6. Limpie este aparato con un paño seco.
7. No bloquee las aberturas de ventilación. Instale el equipo de acuerdo con las instrucciones del fabricante.

8. No instale este equipo cerca de fuentes de calor tales como radiadores, acumuladores de calor, estufas u otros aparatos (incluyendo amplificadores) que puedan producir calor.

9. No elimine o deshabilite nunca la conexión a tierra del aparato o del cable de alimentación de corriente. Un enchufe polarizado tiene dos polos, uno de los cuales tiene un contacto más ancho que el otro. Una clavija con puesta a tierra dispone de tres contactos: dos polos y la puesta a tierra. El contacto ancho y el tercer contacto, respectivamente, son los que garantizan una mayor seguridad. Si el enchufe suministrado con el equipo no concuerda con la toma de corriente, consulte con un electricista para cambiar la toma de corriente obsoleta.

10. Coloque el cable de suministro de energía de manera que no pueda ser pisado y que esté protegido de objetos afilados. Asegúrese de que el cable de suministro de energía esté protegido, especialmente en la zona de la clavija y en el punto donde sale del aparato.

11. Use únicamente los dispositivos o accesorios especificados por el fabricante.



12. Use únicamente la carretilla, plataforma, trípode, soporte o mesa especificados por el fabricante o suministrados junto con el equipo. Al transportar el equipo, tenga cuidado para evitar

daños y caídas al tropezar con algún obstáculo.

13. Desenchufe el equipo durante tormentas o si no va a utilizarlo durante un periodo largo.

14. Confíe las reparaciones únicamente a servicios técnicos cualificados. La unidad requiere mantenimiento siempre que haya sufrido algún daño, si el cable de suministro de energía o el enchufe presentaran daños, se hubiera derramado un líquido o hubieran caído objetos dentro del equipo, si el aparato hubiera estado expuesto a la humedad o la lluvia, si ha dejado de funcionar de manera normal o si ha sufrido algún golpe o caída.

15. Al conectar la unidad a la toma de corriente eléctrica asegúrese de que la conexión disponga de una unión a tierra.

16. Si el enchufe o conector de red sirve como único medio de desconexión, éste debe ser accesible fácilmente.



17. Cómo debe deshacerse de este aparato: Este símbolo indica que este aparato no debe ser tratado como basura orgánica, según lo indicado en la Directiva WEEE (2012/19/EU) y a las normativas aplicables en su país. En lugar de ello deberá llevarlo al

punto limpio más cercano para el reciclaje de sus elementos eléctricos / electrónicos (EEE). Al hacer esto estará ayudando a prevenir las posibles consecuencias negativas para el medio ambiente y la salud que podrían ser provocadas por una gestión inadecuada de este tipo de aparatos. Además, el reciclaje de materiales ayudará a

conservar los recursos naturales. Para más información acerca del reciclaje de este aparato, póngase en contacto con el Ayuntamiento de su ciudad o con el punto limpio local.

18. No instale esta unidad en un espacio muy reducido, tal como encastrada en una librería o similar.

19. No coloque objetos con llama, como una vela encendida, sobre este aparato.

20. Tenga presentes todas las advertencias relativas al reciclaje y correcta eliminación de las pilas. Las pilas deben ser siempre eliminadas en un punto limpio y nunca con el resto de la basura orgánica.

21. Puede usar este aparato en lugares con climas tropicales y moderados que soporten temperaturas de hasta 45°C.

**NEGACIÓN LEGAL**

Music Tribe no admite ningún tipo de responsabilidad por cualquier daño o pérdida que pudiera sufrir cualquier persona por confiar total o parcialmente en la descripciones, fotografías o afirmaciones contenidas en este documento. Las especificaciones técnicas, imágenes y otras informaciones contenidas en este documento están sujetas a modificaciones sin previo aviso. Todas las marcas comerciales que aparecen aquí son propiedad de sus respectivos dueños. Midas, Klark Teknik, Lab Gruppen, Lake, Tannoy, Turbosound, TC Electronic, TC Helicon, Behringer, Bugera, Aston Microphones y Coolaudio son marcas comerciales o marcas registradas de Music Tribe Global Brands Ltd. © Music Tribe Global Brands Ltd. 2023 Reservados todos los derechos.

**GARANTÍA LIMITADA**

Si quiere conocer los detalles y condiciones aplicables de la garantía así como información adicional sobre la Garantía limitada de Music Tribe, consulte online toda la información en la web [community.musictribe.com/pages/support#warranty](http://community.musictribe.com/pages/support#warranty).

EN

ES

**FR** Consignes de sécurité

Les points repérés par ce symbole portent une tension électrique suffisante pour constituer un risque d'électrocution.

Utilisez uniquement des câbles d'enceintes professionnels de haute qualité avec fiches Jack mono 6,35 mm ou fiches à verrouillages déjà installées. Toute autre installation ou modification doit être effectuée uniquement par un personnel qualifié.



Ce symbole avertit de la présence d'une tension dangereuse et non isolée à l'intérieur de l'appareil - elle peut provoquer des chocs électriques.

**Attention**

Ce symbole signale les consignes d'utilisation et d'entre ! Tien importantes dans la documentation fournie. Lisez les consignes de sécurité du manuel d'utilisation de l'appareil.

**Attention**

Pour éviter tout risque de choc électrique, ne pas ouvrir le capot de l'appareil ni démonter le panneau arrière. L'intérieur de l'appareil ne possède aucun élément réparable par l'utilisateur. Laisser toute réparation à un professionnel qualifié.

**Attention**

Pour réduire les risques de feu et de choc électrique, n'exposez pas cet appareil à la pluie, à la moisissure, aux gouttes ou aux éclaboussures. Ne posez pas de récipient contenant un liquide sur l'appareil (un vase par exemple).

**Attention**

Ces consignes de sécurité et d'entretien sont destinées à un personnel qualifié. Pour éviter tout risque de choc électrique, n'effectuez aucune réparation sur l'appareil qui ne soit décrite par le manuel d'utilisation. Les éventuelles réparations doivent être effectuées uniquement par un technicien spécialisé.

1. Lisez ces consignes.
2. Conservez ces consignes.
3. Respectez tous les avertissements.
4. Respectez toutes les consignes d'utilisation.
5. N'utilisez jamais l'appareil à proximité d'un liquide.
6. Nettoyez l'appareil avec un chiffon sec.
7. Veillez à ne pas empêcher la bonne ventilation de l'appareil via ses ouïes de ventilation. Respectez les consignes du fabricant concernant l'installation de l'appareil.

8. Ne placez pas l'appareil à proximité d'une source de chaleur telle qu'un chauffage, une cuisinière ou tout appareil dégageant de la chaleur (y compris un ampli de puissance).

9. Ne supprimez jamais la sécurité des prises bipolaires ou des prises terre. Les prises bipolaires possèdent deux contacts de largeur différente. Le plus large est le contact de sécurité. Les prises terre possèdent deux contacts plus une mise à la terre servant de sécurité. Si la prise du bloc d'alimentation ou du cordon d'alimentation fourni ne correspond pas à celles de votre installation électrique, faites appel à un électricien pour effectuer le changement de prise.

10. Installez le cordon d'alimentation de telle façon que personne ne puisse marcher dessus et qu'il soit protégé d'arêtes coupantes. Assurez-vous que le cordon d'alimentation est suffisamment protégé, notamment au niveau de sa prise électrique et de l'endroit où il est relié à l'appareil; cela est également valable pour une éventuelle rallonge électrique.

11. Utilisez exclusivement des accessoires et des appareils supplémentaires recommandés par le fabricant.



12. Utilisez exclusivement des chariots, des diables, des présentoirs, des pieds et des surfaces de travail recommandés par le fabricant ou livrés avec le produit.

Déplacez précautionneusement tout chariot ou diable chargé pour éviter d'éventuelles blessures en cas de chute.

13. Débranchez l'appareil de la tension secteur en cas d'orage ou si l'appareil reste inutilisé pendant une longue période de temps.

14. Les travaux d'entretien de l'appareil doivent être effectués uniquement par du personnel qualifié. Aucun entretien n'est nécessaire sauf si l'appareil est endommagé de quelque façon que ce soit (dommages sur le cordon d'alimentation ou la prise par exemple), si un liquide ou un objet a pénétré à l'intérieur du châssis, si l'appareil a été exposé à la pluie ou à l'humidité, s'il ne fonctionne pas correctement ou à la suite d'une chute.

15. L'appareil doit être connecté à une prise secteur dotée d'une protection par mise à la terre.

16. La prise électrique ou la prise IEC de tout appareil dénué de bouton marche/arrêt doit rester accessible en permanence.



17. Mise au rebut appropriée de ce produit: Ce symbole indique qu'en accord avec la directive DEEE (2012/19/EU) et les lois en vigueur dans votre pays, ce produit ne doit pas être jeté avec les déchets ménagers. Ce produit doit être déposé dans un point de collecte

agréé pour le recyclage des déchets d'équipements électriques et électroniques (EEE). Une mauvaise manipulation de ce type de déchets pourrait avoir un impact négatif sur l'environnement et la santé à cause des substances potentiellement dangereuses généralement

associées à ces équipements. En même temps, votre coopération dans la mise au rebut de ce produit contribuera à l'utilisation efficace des ressources naturelles. Pour plus d'informations sur l'endroit où vous pouvez déposer vos déchets d'équipements pour le recyclage, veuillez contacter votre mairie ou votre centre local de collecte des déchets.

18. N'installez pas l'appareil dans un espace confiné tel qu'une bibliothèque ou meuble similaire.

19. Ne placez jamais d'objets enflammés, tels que des bougies allumées, sur l'appareil.

20. Gardez à l'esprit l'impact environnemental lorsque vous mettez des piles au rebut. Les piles usées doivent être déposées dans un point de collecte adapté.

21. Cet appareil peut être utilisé sous un climat tropical ou modéré avec des températures de 45°C maximum.

**DÉNI LÉGAL**

Music Tribe ne peut être tenu pour responsable pour toute perte pouvant être subie par toute personne se fiant en partie ou en totalité à toute description, photographie ou affirmation contenue dans ce document. Les caractéristiques, l'apparence et d'autres informations peuvent faire l'objet de modifications sans notification. Toutes les marques appartiennent à leurs propriétaires respectifs. Midas, Klark Teknik, Lab Gruppen, Lake, Tannoy, Turbosound, TC Electronic, TC Helicon, Behringer, Bugera, Aston Microphones et Coolaudio sont des marques ou marques déposées de Music Tribe Global Brands Ltd. © Music Tribe Global Brands Ltd. 2023 Tous droits réservés.

**GARANTIE LIMITÉE**

Pour connaître les termes et conditions de garantie applicables, ainsi que les informations supplémentaires et détaillées sur la Garantie Limitée de Music Tribe, consultez le site Internet [community.musictribe.com/pages/support#warranty](http://community.musictribe.com/pages/support#warranty).

**DE** Wichtige Sicherheitshinweise**Vorsicht**

Die mit dem Symbol markierten Anschlüsse führen so viel Spannung, dass die Gefahr eines Stromschlags besteht. Verwenden Sie nur hochwertige, professionelle Lautsprecherkabel mit vorinstallierten 6,35 mm MONO-Klinkensteckern oder Lautsprecherstecker mit Drehverriegelung. Alle anderen Installationen oder Modifikationen sollten nur von qualifiziertem Fachpersonal ausgeführt werden.

**Achtung**

Um eine Gefährdung durch Stromschlag auszuschließen, darf die Geräteabdeckung bzw. Geräterückwand nicht abgenommen werden. Im Innern des Geräts befinden sich keine vom Benutzer reparierbaren Teile. Reparaturarbeiten dürfen nur von qualifiziertem Personal ausgeführt werden.

**Achtung**

Um eine Gefährdung durch Feuer bzw. Stromschlag auszuschließen, darf dieses Gerät weder Regen oder Feuchtigkeit ausgesetzt werden noch sollten Spritzwasser oder tropfende Flüssigkeiten in das Gerät gelangen können. Stellen Sie keine mit Flüssigkeit gefüllten Gegenstände, wie z. B. Vasen, auf das Gerät.

**Achtung**

Die Service-Hinweise sind nur durch qualifiziertes Personal zu befolgen. Um eine Gefährdung durch Stromschlag zu vermeiden, führen Sie bitte keinerlei Reparaturen an dem Gerät durch, die nicht in der Bedienungsanleitung beschrieben sind. Reparaturen sind nur von qualifiziertem Fachpersonal durchzuführen.

1. Lesen Sie diese Hinweise.
2. Bewahren Sie diese Hinweise auf.
3. Beachten Sie alle Warnhinweise.
4. Befolgen Sie alle Bedienungshinweise.
5. Betreiben Sie das Gerät nicht in der Nähe von Wasser.
6. Reinigen Sie das Gerät mit einem trockenen Tuch.
7. Blockieren Sie nicht die Belüftungsschlitze. Beachten Sie beim Einbau des Gerätes die Herstellerhinweise.
8. Stellen Sie das Gerät nicht in der Nähe von Wärmequellen auf. Solche Wärmequellen sind z. B. Heizkörper, Herde oder andere Wärme erzeugende Geräte (auch Verstärker).
9. Entfernen Sie in keinem Fall die Sicherheitsvorrichtung von Zweipol- oder geerdeten Steckern. Ein Zweipolstecker hat zwei unterschiedlich breite Steckkontakte. Ein geerdeter Stecker hat zwei Steckkontakte und einen dritten Erdungskontakt. Der breitere Steckkontakt oder der zusätzliche

Erdungskontakt dient Ihrer Sicherheit. Falls das mitgelieferte Steckerformat nicht zu Ihrer Steckdose passt, wenden Sie sich bitte an einen Elektriker, damit die Steckdose entsprechend ausgetauscht wird.

10. Verlegen Sie das Netzkabel so, dass es vor Tritten und scharfen Kanten geschützt ist und nicht beschädigt werden kann. Achten Sie bitte insbesondere im Bereich der Stecker, Verlängerungskabel und an der Stelle, an der das Netzkabel das Gerät verlässt, auf ausreichenden Schutz.

11. Das Gerät muss jederzeit mit intaktem Schutzleiter an das Stromnetz angeschlossen sein.

12. Sollte der Hauptnetzstecker oder eine Gerätesteckdose die Funktionseinheit zum Abschalten sein, muss diese immer zugänglich sein.

13. Verwenden Sie nur Zusatzgeräte/Zubehörteile, die laut Hersteller geeignet sind.



14. Verwenden Sie nur Wagen, Standvorrichtungen, Stative, Halter oder Tische, die vom Hersteller benannt oder im Lieferumfang des Geräts enthalten sind. Falls Sie einen

Wagen benutzen, seien Sie vorsichtig beim Bewegen der Wagen-Gerätkombination, um Verletzungen durch Stolpern zu vermeiden.

15. Ziehen Sie den Netzstecker bei Gewitter oder wenn Sie das Gerät längere Zeit nicht benutzen.

16. Lassen Sie alle Wartungsarbeiten nur von qualifiziertem Service-Personal ausführen. Eine Wartung ist notwendig, wenn das Gerät in irgendeiner Weise beschädigt wurde (z. B. Beschädigung des Netzkabels oder Steckers), Gegenstände oder Flüssigkeit in das Geräterinnere gelangt sind, das Gerät Regen oder Feuchtigkeit ausgesetzt wurde, das Gerät nicht ordnungsgemäß funktioniert oder auf den Boden gefallen ist.



17. Korrekte Entsorgung dieses Produkts: Dieses Symbol weist darauf hin, das Produkt entsprechend der WEEE Richtlinie (2012/19/EU) und der jeweiligen nationalen Gesetze nicht zusammen mit Ihren Haushaltsabfällen zu entsorgen.

Dieses Produkt sollte bei einer autorisierten Sammelstelle für Recycling elektrischer und elektronischer Geräte (EEE) abgegeben werden. Wegen bedenklicher Substanzen, die generell mit elektrischen und elektronischen Geräten in Verbindung stehen, könnte eine unsachgemäße Behandlung dieser Abfallart eine negative Auswirkung auf Umwelt und Gesundheit haben. Gleichzeitig gewährleistet Ihr Beitrag zur richtigen Entsorgung dieses Produkts die effektive Nutzung natürlicher Ressourcen. Für weitere Informationen zur Entsorgung Ihrer Geräte bei einer Recycling-Stelle nehmen Sie bitte Kontakt zum zuständigen städtischen Büro, Entsorgungsamt oder zu Ihrem Haushaltsabfallentsorger auf.

18. Installieren Sie das Gerät nicht in einer beengten Umgebung, zum Beispiel Bücherregal oder ähnliches.

19. Stellen Sie keine Gegenstände mit offenen Flammen, etwa brennende Kerzen, auf das Gerät.

20. Beachten Sie bei der Entsorgung von Batterien den Umweltschutz-Aspekt. Batterien müssen bei einer Batterie-Sammelstelle entsorgt werden.

21. Dieses Gerät ist in tropischen und gemäßigten Klimazonen bis 45° C einsetzbar.

**HAFTUNGS-AUSSCHLUSS**

Music Tribe übernimmt keine Haftung für Verluste, die Personen entstanden sind, die sich ganz oder teilweise auf hier enthaltene Beschreibungen, Fotos oder Aussagen verlassen haben. Technische Daten, Erscheinungsbild und andere Informationen können ohne vorherige Ankündigung geändert werden. Alle Warenzeichen sind Eigentum der jeweiligen Inhaber. Midas, Klark Teknik, Lab Gruppen, Lake, Tannoy, Turbosound, TC Electronic, TC Helicon, Behringer, Bugera, Aston Microphones und Coolaudio sind Warenzeichen oder eingetragene Warenzeichen der Music Tribe Global Brands Ltd. © Music Tribe Global Brands Ltd. 2023 Alle Rechte vorbehalten.

**BESCHRÄNKTE GARANTIE**

Die geltenden Garantiebedingungen und zusätzliche Informationen bezüglich der von Music Tribe gewährten beschränkten Garantie finden Sie online unter [community.musictribe.com/pages/support#warranty](http://community.musictribe.com/pages/support#warranty).

**PT** Instruções de Segurança Importantes**Aviso!**

Terminais marcados com o símbolo carregam corrente elétrica de magnitude suficiente para constituir um risco de choque elétrico. Use apenas cabos de alto-falantes de alta qualidade com plugues TS de ¼" ou plugues com trava de torção pré-instalados. Todas as outras instalações e modificações devem ser efetuadas por pessoas qualificadas.



Este símbolo, onde quer que o encontre, alerta-o para a leitura das instruções de manuseamento que acompanham o equipamento. Por favor leia o manual de instruções.

**Atenção**

De forma a diminuir o risco de choque elétrico, não remover a cobertura (ou a secção de trás). Não existem peças substituíveis por parte do utilizador no seu interior. Para esse efeito recorrer a um técnico qualificado.

**Atenção**

Para reduzir o risco de incêndios ou choques elétricos o aparelho não deve ser exposto à chuva nem à humidade. Além disso, não deve ser sujeito a salpicos, nem devem ser colocados em cima do aparelho objectos contendo líquidos, tais como jarras.

**Atenção**

Estas instruções de operação devem ser utilizadas, em exclusivo, por técnicos de assistência qualificados. Para evitar choques elétricos não proceda a reparações ou intervenções, que não as indicadas nas instruções de operação, salvo se possuir as qualificações necessárias. Para evitar choques elétricos não proceda a reparações ou intervenções, que não as indicadas nas instruções de operação. Só o deverá fazer se possuir as qualificações necessárias.

1. Leia estas instruções.
2. Guarde estas instruções.
3. Preste atenção a todos os avisos.
4. Siga todas as instruções.
5. Não utilize este dispositivo perto de água.
6. Limpe apenas com um pano seco.
7. Não obstrua as entradas de ventilação. Instale de acordo com as instruções do fabricante.
8. Não instale perto de quaisquer fontes de calor tais como radiadores, bocas de ar quente, fogões de sala ou outros aparelhos (incluindo amplificadores) que produzam calor.
9. Não anule o objectivo de segurança das fichas polarizadas ou do tipo de ligação à terra. Uma ficha polarizada dispõe de duas palhetas sendo uma mais larga do que a outra. Uma ficha do tipo ligação à terra dispõe de duas palhetas e um terceiro dente de ligação à terra.

A palheta larga ou o terceiro dente são fornecidos para sua segurança. Se a ficha fornecida não encaixar na sua tomada, consulte um electricista para a substituição da tomada obsoleta.

10. Proteja o cabo de alimentação de pisadelas ou apertos, especialmente nas fichas, extensões, e no local de saída da unidade. Certifique-se de que o cabo eléctrico está protegido. Verifique particularmente nas fichas, nos receptáculos e no ponto em que o cabo sai do aparelho.

11. O aparelho tem de estar sempre conectado à rede eléctrica com o condutor de protecção intacto.

12. Se utilizar uma ficha de rede principal ou uma tomada de aparelhos para desligar a unidade de funcionamento, esta deve estar sempre acessível.

13. Utilize apenas ligações/acessórios especificados pelo fabricante.



14. Utilize apenas com o carrinho, estrutura, tripé, suporte, ou mesa especificados pelo fabricante ou vendidos com o dispositivo. Quando utilizar um carrinho, tenha cuidado ao

mover o conjunto carrinho/dispositivo para evitar danos provocados pela terpidação.

15. Desligue este dispositivo durante as trovoadas ou quando não for utilizado durante longos períodos de tempo.

16. Qualquer tipo de reparação deve ser sempre efectuado por pessoal qualificado. É necessária uma reparação sempre que a unidade tiver sido de alguma forma danificada, como por exemplo: no caso do cabo de alimentação ou ficha se encontrarem danificados; na eventualidade de líquido ter sido derramado ou objectos terem caído para dentro do dispositivo; no caso da unidade ter estado exposta à chuva ou à humidade; se esta não funcionar normalmente, ou se tiver caído.



17. Correcta eliminação deste produto: este símbolo indica que o produto não deve ser eliminado juntamente com os resíduos domésticos, segundo a Directiva REEE (2012/19/EU) e a legislação nacional. Este produto deverá ser levado para um centro de recolha

licenciado para a reciclagem de resíduos de equipamentos eléctricos e electrónicos (EEE). O tratamento incorrecto deste tipo de resíduos pode ter um eventual impacto negativo no ambiente e na saúde humana devido a substâncias potencialmente perigosas que estão geralmente associadas aos EEE. Ao mesmo tempo, a sua colaboração para a eliminação correcta deste produto irá contribuir para a utilização eficiente dos recursos naturais. Para mais informação acerca dos locais onde poderá deixar o seu equipamento usado para reciclagem, é favor contactar os serviços municipais locais, a entidade de gestão de resíduos ou os serviços de recolha de resíduos domésticos.

18. Não instale em lugares confinados, tais como estantes ou unidades similares.

19. Não coloque fontes de chama, tais como velas acesas, sobre o aparelho.

20. Favor, obedecer os aspectos ambientais de descarte de bateria. Baterias devem ser descartadas em um ponto de coletas de baterias.

21. Esse aparelho pode ser usado em climas tropicais e moderados até 45°C.

**LEGAL RENUNCIANTE**

O Music Tribe não se responsabiliza por perda alguma que possa ser sofrida por qualquer pessoa que dependa, seja de maneira completa ou parcial, de qualquer descrição, fotografia, ou declaração aqui contidas. Dados técnicos, aparências e outras informações estão sujeitas a modificações sem aviso prévio. Todas as marcas são propriedade de seus respectivos donos. Midas, Klark Teknik, Lab Gruppen, Lake, Tannoy, Turbosound, TC Electronic, TC Helicon, Behringer, Bugera, Aston Microphones e Coolaudio são marcas ou marcas registradas do Music Tribe Global Brands Ltd. © Music Tribe Global Brands Ltd. 2023 Todos direitos reservados.

**GARANTIA LIMITADA**

Para obter os termos de garantia aplicáveis e condições e informações adicionais a respeito da garantia limitada do Music Tribe, favor verificar detalhes na íntegra através do website [community.musictribe.com/pages/support#warranty](https://community.musictribe.com/pages/support#warranty).

**IT** Informazioni importanti**Attenzione**

I terminali contrassegnati da questo simbolo conducono una corrente elettrica di magnitudine sufficiente a costituire un rischio di scossa elettrica. Utilizzare solo cavi per altoparlanti professionali di alta qualità con jack sbilanciati da 6,35mm. o connettori con blocco a rotazione. Tutte le altre installazioni o modifiche devono essere eseguite esclusivamente da personale qualificato.

**Attenzione**

Questo simbolo, ovunque appaia, avverte della presenza di una tensione pericolosa non isolata all'interno dello chassis, tensione che può essere sufficiente per costituire un rischio di scossa elettrica.

**Attenzione**

Questo simbolo, ovunque appaia, segnala importanti istruzioni operative e di manutenzione nella documentazione allegata. Si invita a leggere il manuale.

**Attenzione**

Per ridurre il rischio di scosse elettriche, non rimuovere il coperchio superiore (o la sezione posteriore). All'interno non ci sono parti riparabili dall'utente. Per la manutenzione rivolgersi a personale qualificato.

**Attenzione**

Per ridurre il rischio di incendi o scosse elettriche, non esporre questo apparecchio a pioggia e umidità. L'apparecchio non deve essere esposto a gocciolio o schizzi di liquidi e nessun oggetto contenente liquidi, come vasi, deve essere collocato sull'apparecchio.

**Attenzione**

Queste istruzioni di servizio sono destinate esclusivamente a personale qualificato. Per ridurre il rischio di scosse elettriche non eseguire interventi di manutenzione diversi da quelli contenuti nel manuale di istruzioni. Le riparazioni devono essere eseguite da personale di assistenza qualificato.

1. Leggere queste istruzioni.
2. Conservare queste istruzioni.
3. Prestare attenzione a tutti gli avvisi.
4. Applicare tutte le istruzioni.
5. Non utilizzare questo dispositivo vicino l'acqua.
6. Pulire esclusivamente con un panno asciutto.
7. Non bloccare le aperture di ventilazione. Installare in conformità con le istruzioni del produttore.
8. Non installare vicino a fonti di calore come radiatori, termoregolatori, stufe o altri apparecchi (inclusi amplificatori) che producono calore.

9. Non escludere la sicurezza fornita dalla spina polarizzata o con messa a terra. Una spina polarizzata ha due lame, una più larga dell'altra. Una spina con messa a terra ha due lame e un terzo polo di messa a terra. La lama larga o il terzo polo sono forniti per la vostra sicurezza. Se la spina fornita non si adatta alla presa, consultare un elettricista per la sostituzione della presa obsoleta.

10. Proteggere il cavo di alimentazione dal calpestio o essere schiacciato in particolare alle spine, prese di corrente e il punto in cui esce dall'apparecchio.

11. Utilizzare esclusivamente dispositivi/accessori specificati dal produttore.



12. Utilizzare solo carrelli, supporti, treppiedi, staffe o tavoli indicati dal produttore o venduti con l'apparecchio. Utilizzando un carrello, prestare attenzione quando si sposta la combinazione

carrello/apparecchio per evitare lesioni dovute al ribaltamento.

13. Scollegare questo apparecchio durante i temporali o se non è utilizzato per lunghi periodi di tempo.

14. Per tutte le riparazioni rivolgersi a personale qualificato. La manutenzione è necessaria quando l'apparecchio è danneggiato in qualsiasi modo, come danneggiamento del cavo di alimentazione o della spina, versamento di liquido o oggetti caduti nell'apparecchio, se l'apparecchio è stato esposto a pioggia o umidità, se non funziona normalmente o è caduto.

15. L'apparecchio deve essere collegato a una presa di corrente elettrica con messa a terra di protezione.

16. Se la spina o una presa del dispositivo è utilizzata come dispositivo di disconnessione, deve essere facilmente utilizzabile.



17. Smaltimento corretto di questo prodotto: questo simbolo indica che questo dispositivo non deve essere smaltito insieme ai rifiuti domestici, secondo la Direttiva RAEE (2012/19 / UE) e la vostra legislazione nazionale. Questo prodotto deve essere

portato in un centro di raccolta autorizzato per il riciclaggio di rifiuti di apparecchiature elettriche ed elettroniche (RAEE). La cattiva gestione di questo tipo di rifiuti potrebbe avere un possibile impatto negativo sull'ambiente e sulla salute umana a causa di sostanze potenzialmente pericolose che sono generalmente associate alle apparecchiature elettriche ed elettroniche. Nello stesso tempo la vostra collaborazione al corretto smaltimento di questo prodotto contribuirà all'utilizzo efficiente delle risorse naturali. Per ulteriori informazioni su dove è possibile trasportare le apparecchiature per il riciclaggio vi invitiamo a contattare l'ufficio comunale locale o il servizio di raccolta dei rifiuti domestici.

18. Non installare in uno spazio ristretto, come in una libreria o in una struttura simile.

19. Non collocare sul dispositivo fonti di fiamme libere, come candele accese.

20. Per lo smaltimento delle batterie, tenere in considerazione gli aspetti ambientali. Le batterie devono essere smaltite in un punto di raccolta delle batterie esauste.

21. Questo apparecchio può essere usato in climi tropicali e temperati fino a 45°C.

**DISCLAIMER LEGALE**

Music Tribe non si assume alcuna responsabilità per eventuali danni che possono essere subiti da chiunque si affidi in tutto o in parte a qualsiasi descrizione, fotografia o dichiarazione contenuta qui. Specifiche tecniche, aspetti e altre informazioni sono soggette a modifiche senza preavviso. Tutti i marchi sono di proprietà dei rispettivi titolari. Midas, Klark Teknik, Lab Gruppen, Lake, Tannoy, Turbosound, TC Electronic, TC Helicon, Behringer, Bugera, Aston Microphones e Coolaudio sono marchi o marchi registrati di Music Tribe Global Brands Ltd. © Music Tribe Global Brands Ltd. 2023 Tutti i diritti riservati.

**GARANZIA LIMITATA**

Per i termini e le condizioni di garanzia applicabili e le informazioni aggiuntive relative alla garanzia limitata di Music Tribe, consultare online i dettagli completi su [community.musictribe.com/pages/support#warranty](https://community.musictribe.com/pages/support#warranty).

**NL** Belangrijke veiligheidsvoorschriften**Waarschuwing**

Aansluitingen die gemerkt zijn met het symbool voeren een zodanig hoge spanning dat ze een risico vormen voor elektrische schokken. Gebruik uitsluitend kwalitatief hoogwaardige, in de handel verkrijgbare luidsprekerkabels die voorzien zijn van ¼" TS stekkers. Laat uitsluitend gekwalificeerd personeel alle overige installatie- of modificatiehandelingen uitvoeren.



Dit symbool wijst u altijd op belangrijke bedienings- en onderhoudsvoorschriften in de bijbehorende documenten. Wij vragen u dringend de handleiding te lezen.

**Attentie**

Verwijder in geen geval de bovenste afdekking (van het achterste gedeelte) anders bestaat er gevaar voor een elektrische schok. Het apparaat bevat geen te onderhouden onderdelen. Reparatiewerkzaamheden mogen uitsluitend door gekwalificeerd personeel uitgevoerd worden.

**Attentie**

Om het risico op brand of elektrische schokken te beperken, dient u te voorkomen dat dit apparaat wordt blootgesteld aan regen en vocht. Het apparaat mag niet worden blootgesteld aan neerdruppelend of opspattend water en er mogen geen met water gevulde voorwerpen – zoals een vaas – op het apparaat worden gezet.

**Attentie**

Deze onderhoudsinstructies zijn uitsluitend bedoeld voor gekwalificeerd onderhoudspersoneel. Om elektrische schokken te voorkomen, mag u geen andere onderhoudshandelingen verrichten dan in de bedieningsinstructies vermeld staan. Reparatiewerkzaamheden mogen alleen uitgevoerd worden door gekwalificeerd onderhoudspersoneel.

1. Lees deze voorschriften.
2. Bewaar deze voorschriften.
3. Neem alle waarschuwingen in acht.
4. Volg alle voorschriften op.
5. Gebruik dit apparaat niet in de buurt van water.
6. Reinig het uitsluitend met een droge doek.
7. Let erop geen van de ventilatie-openingen te bedekken. Plaats en installeer het volgens de voorschriften van de fabrikant.
8. Het apparaat mag niet worden geplaatst in de buurt van radiatoren, warmte-uitlaten, kachels of andere zaken (ook versterkers) die warmte afgeven.

9. Maak de veiligheid waarin door de polarisatie- of aardingsstekker wordt voorzien, niet ongedaan. Een polarisatiestekker heeft twee bladen, waarvan er een breder is dan het andere. Een aardingsstekker heeft twee bladen en een derde uitsteeksel voor de aarding. Het bredere blad of het derde uitsteeksel zijn er voor uw veiligheid. Mocht de geleverde stekker niet in uw stopcontact passen, laat het contact dan door een elektricien vervangen.

10. Om beschadiging te voorkomen, moet de stroomleiding zo gelegd worden dat er niet kan worden over gelopen en dat ze beschermd is tegen scherpe kanten. Zorg zeker voor voldoende bescherming aan de stekkers, de verlengkabels en het punt waar het netsnoer het apparaat verlaat.

11. Het toestel met altijd met een intacte aarddraad aan het stroomnet aangesloten zijn.

12. Wanneer de stekker van het hoofdnetwerk of een apparaatstopcontact de functionele eenheid voor het uitschakelen is, dient deze altijd toegankelijk te zijn.

13. Gebruik uitsluitend door de producent gespecificeerd toebehoren c.q. onderdelen.



14. Gebruik het apparaat uitsluitend in combinatie met de wagen, het statief, de driepoot, de beugel of tafel die door de producent is aangegeven, of die in combinatie met het apparaat wordt verkocht.

Bij gebruik van een wagen dient men voorzichtig te zijn bij het verrijden van de combinatie wagen/apparaat en letsel door vallen te voorkomen.

15. Bij onweer en als u het apparaat langere tijd niet gebruikt, haalt u de stekker uit het stopcontact.

16. Laat alle voorkomende reparaties door vakkundig en bevoegd personeel uitvoeren. Reparatiewerkzaamheden zijn nodig als het toestel op enige wijze beschadigd is geraakt, bijvoorbeeld als de hoofd-stroomkabel of -stekker is beschadigd, als er vloeistof of voorwerpen in terecht zijn gekomen, als het aan regen of vochtigheid heeft bloot-gestaan, niet normaal functioneert of wanneer het is gevallen.



17. Correcte afvoer van dit product: dit symbool geeft aan dat u dit product op grond van de AEEA-richtlijn (2012/19/EU) en de nationale wetgeving van uw land niet met het gewone huishoudelijke afval mag weggooiden. Dit product moet na

afloop van de nuttige levensduur naar een officiële inzamelpost voor afgedankte elektrische en elektronische apparatuur (AEEA) worden gebracht, zodat het kan worden gerecycleerd. Vanwege de potentieel gevaarlijke stoffen die in elektrische en elektronische apparatuur kunnen voorkomen, kan een onjuiste afvoer van afval van het onderhavige type een negatieve invloed op het milieu en de menselijke gezondheid hebben. Een juiste afvoer van dit product is echter niet alleen beter voor het milieu en de gezondheid, maar draagt tevens bij aan een

doelmatiger gebruik van de natuurlijke hulpbronnen. Voor meer informatie over de plaatsen waar u uw afgedankte apparatuur kunt inleveren, kunt u contact opnemen met uw gemeente of de plaatselijke reinigingsdienst.

18. Installeer niet in een kleine ruimte, zoals een boekenkast of iets dergelijks.

19. Plaats geen open vlammen, zoals brandende kaarsen, op het apparaat.

20. Houd rekening met de milieuaspecten van het afvoeren van batterijen. Batterijen moeten bij een inzamelpunt voor batterijen worden ingeleverd.

21. Dit apparaat kan worden gebruikt in tropische en gematigde klimaten tot 45 °C.

**WETTELIJKE ONTKENNING**

Music Tribe aanvaardt geen aansprakelijkheid voor enig verlies dat kan worden geleden door een persoon die geheel of gedeeltelijk vertrouwt op enige beschrijving, foto of verklaring hierin. Technische specificaties, verschijningen en andere informatie kunnen zonder voorafgaande kennisgeving worden gewijzigd. Alle handelsmerken zijn eigendom van hun respectievelijke eigenaren. Midas, Klark Teknik, Lab Gruppen, Lake, Tannoy, Turbosound, TC Electronic, TC Helicon, Behringer, Bugera, Aston Microphones en Coolaudio zijn handelsmerken of gedeponeerde handelsmerken van Music Tribe Global Brands Ltd. © Music Tribe Global Brands Ltd. 2023 Alle rechten voorbehouden.

**BEPERKTE GARANTIE**

Voor de toepasselijke garantievoorwaarden en aanvullende informatie met betrekking tot de beperkte garantie van Music Tribe, zie de volledige details online op [community.musictribe.com/pages/support#warranty](https://community.musictribe.com/pages/support#warranty).

**SE** Viktiga säkerhetsanvisningar**Varning**

Uttag markerade med symbolen leder elektrisk strömstyrka som är tillräckligt stark för att utgöra en risk för elchock. Använd endast högkvalitativa, kommersiellt tillgängliga högtalarkablar med förhåndsinstallerade ¼" TS-kontakter. All annan installering eller modifikation bör endast utföras av kompetent personal.



Den här symbolen hänvisar till viktiga punkter om användning och underhåll i den medföljande dokumentationen. Var vänlig och läs bruksanvisningen.

**Försiktighet**

Minska risken för elektriska stötar genom att aldrig ta av höljet upptill på apparaten (eller ta av baksidan). Inuti apparaten finns det inga delar som kan repareras av användaren. Endast kvalificerad personal får genomföra reparationer.

**Försiktighet**

För att minska risken för brand och elektriska stötar ska apparaten skyddas mot regn och fukt. Apparaten går inte utsätts för dropp eller spill och inga vattenbehållare som vaser etc. får placeras på den.

**Försiktighet**

Serviceinstruktionen är enbart avsedd för kvalificerad servicepersonal. För att undvika risker genom elektriska stötar, genomföra inga reparationer på apparaten, vilka inte är beskrivna i bruksanvisningen. Endast kvalificerad fackpersonal får genomföra reparationerna.

1. Läs dessa anvisningar.
2. Spara dessa anvisningar.
3. Beakta alla varningar.
4. Följ alla anvisningar.
5. Använd inte apparaten i närheten av vatten.
6. Rengör endast med torr trasa.
7. Blockera inte ventilationsöppningarna. Installera enligt tillverkarens anvisningar.
8. Installera aldrig intill värmekällor som värme-element, varmluftsintag, spisar eller annan utrustning som avger värme (inklusive förstärkare).
9. Ändra aldrig en polariserad eller jordad kontakt. En polariserad kontakt har två blad – det ena bredare än det andra. En jordad kontakt har två blad och ett tredje jordstift. Det breda bladet eller jordstiftet är till för din säkerhet. Om den medföljande kontakten inte passar i ditt uttag, ska du kontakta en elektriker för att få uttaget bytt.

10. Förlägg elkabeln så, att det inte är möjligt att trampa på den och att den är skyddad mot skarpa kanter och inte kan skadas. Ge i synnerhet akt på områdena omkring stickkontakterna, förlängningskablarna och på det ställe, där elkabeln lämnar apparaten, är tillräckligt skyddade.

11. Apparaten måste alltid vara ansluten till elnätet med intakt skyddsledare.

12. Om huvudkontakten, eller ett apparatuttag, fungerar som avstängningsenhet måste denna alltid vara tillgänglig.

13. Använd endast tillkopplingar och tillbehör som angetts av tillverkaren.



14. Använd endast med vagn, stativ, trefot, hållare eller bord som angetts av tillverkaren, eller som sålts tillsammans med apparaten. Om du använder en vagn, var försiktig, när du

förflyttar kombinationen vagn-apparat, för att förhindra olycksfall genom snubbling.

15. Dra ur anslutningskontakten und åskväder eller när apparaten inte ska användas under någon längre tid.

16. Låt kvalificerad personal utföra all service. Service är nödvändig när apparaten har skadats, t.ex. när en elkabel eller kontakt är skadad, vätska eller främmande föremål har kommit in i apparaten, eller när den har fallit i golvet.



17. Kassera produkten på rätt sätt: den här symbolen indikerar att produkten inte ska kastas i hushållssoporna, enligt WEEE direktivet (2012/19/EU) och gällande, nationell lagstiftning. Produkten ska lämnas till ett auktoriserat återvinningsställe för

elektronisk och elektrisk utrustning (EEE). Om den här sortens avfall hanteras på fel sätt kan miljön, och människors hälsa, påverkas negativt på grund av potentiella risksubstanser som ofta associeras med EEE. Avfallshanteras produkten däremot på rätt sätt bidrar detta till att naturens resurser används på ett bra sätt. Kontakta kommun, ansvarig förvaltning eller avfallshanteringsföretag för mer information om återvinningscentral där produkten kan lämnas

18. Installera inte i ett trångt utrymme, t.ex. i en bokhylla eller liknande enhet.

19. Placera inte källor med öppen eld, t.ex. tända ljus, på apparaten.

20. Tänk på miljöaspekterna vid kassering av batterier. Batterier måste kasseras på ett batteriuppsamlingsställe.

21. Denna apparat kan användas i tropiska och mätliga klimat upp till 45 °C.

**FRISKRIVNINGSKLAUSUL**

Music Tribe tar inget ansvar för någon förlust som kan drabbas av någon person som helt eller delvis förlitar sig på någon beskrivning, fotografi eller uttalande som finns här. Tekniska specifikationer, utseenden och annan information kan ändras utan föregående meddelande.

Alla varumärken tillhör respektive ägare. Midas, Klark Teknik, Lab Gruppen, Lake, Tannoy, Turbosound, TC Electronic, TC Helicon, Behringer, Bugera, Aston Microphones och Coolaudio är varumärken eller registrerade varumärken som tillhör Music Tribe Global Brands Ltd. © Music Tribe Global Brands Ltd. 2023 Alla Rättigheter reserverade.

**BEGRÄNSAD GARANTI**

För tillämpliga garantivillkor och ytterligare information om Music Tribes begränsade garanti, se fullständig information online på [community.musictribe.com/pages/support#warranty](https://community.musictribe.com/pages/support#warranty).

**PL Ważne informacje o bezpieczeństwie****Uwaga**

Terminale oznaczone symbolem przenoszą wystarczająco wysokie napięcie elektryczne, aby stworzyć ryzyko porażenia prądem. Używaj wyłącznie wysokiej jakości fabrycznie przygotowanych kabli z zainstalowanymi wtyczkami ¼" TS. Wszystkie inne instalacje lub modyfikacje powinny być wykonywane wyłącznie przez wykwalifikowany personel techniczny.



Ten symbol informuje o ważnych wskazówkach dotyczących obsługi i konserwacji urządzenia w dołączonej dokumentacji. Proszę przeczytać stosowne informacje w instrukcji obsługi.

**Uwaga**

W celu wyeliminowania zagrożenia porażenia prądem zabrania się zdejmowania obudowy lub tylnej ścianki urządzenia. Elementy znajdujące się we wnętrzu urządzenia nie mogą być naprawiane przez użytkownika. Naprawy mogą być wykonywane jedynie przez wykwalifikowany personel.

**Uwaga**

W celu wyeliminowania zagrożenia porażenia prądem lub zapalenia się urządzenia nie wolno wystawiać go na działanie deszczu i wilgotności oraz dopuszczać do tego, aby do wnętrza dostała się woda lub inna ciecz. Nie należy stawiać na urządzeniu napełnionych ciężkich przedmiotów takich jak np. wazony lub szklanki.

**Uwaga**

Prace serwisowe mogą być wykonywane jedynie przez wykwalifikowany personel. W celu uniknięcia zagrożenia porażenia prądem nie należy wykonywać żadnych manipulacji, które nie są opisane w instrukcji obsługi. Naprawy wykonywane mogą być jedynie przez wykwalifikowany personel techniczny.

1. Proszę przeczytać poniższe wskazówki.
  2. Proszę przechowywać niniejszą instrukcję.
  3. Należy przestrzegać wszystkich wskazówek ostrzegawczych.
  4. Należy postępować zgodnie z instrukcją obsługi.
  5. Urządzenia nie wolno używać w pobliżu wody.
  6. Urządzenie można czyścić wyłącznie suchą szmatką.
  7. Nie zasłaniać otworów wentylacyjnych.
- W czasie podłączania urządzenia należy przestrzegać zaleceń producenta.

8. Nie stawiać urządzenia w pobliżu źródeł ciepła takich, jak grzejniki, piece lub urządzenia produkujące ciepło (np. wzmocniacze).

9. W żadnym wypadku nie należy usuwać zabezpieczeń z wtyczek dwubiegunowych oraz wtyczek z uziemieniem. Wtyczka dwubiegunowa posiada dwa wtyki kontaktowe o różnej szerokości. Wtyczka z uziemieniem ma dwa wtyki kontaktowe i trzeci wtyk uziemienia. Szerszy wtyk kontaktowy lub dodatkowy wtyk uziemienia służą do zapewnienia bezpieczeństwa użytkownikowi. Jeśli format wtyczki urządzenia nie odpowiada standardowi gniazdka, proszę zwrócić się do elektryka z prośbą o wymienienie gniazda.

10. Kabel sieciowy należy ułożyć tak, aby nie był narażony na deptanie i działanie ostrych krawędzi, co mogłoby doprowadzić do jego uszkodzenia. Szczególną uwagę zwrócić należy na odpowiednią ochronę miejsc w pobliżu wtyczek i przedłużaczy oraz miejsce, w którym kabel sieciowy przymocowany jest do urządzenia.

11. Urządzenie musi być zawsze podłączone do sieci sprawnym przewodem z uziemieniem.

12. Jeżeli wtyk sieciowy lub gniazdo sieciowe w urządzeniu pełni funkcję wyłącznika, to muszą one być zawsze łatwo dostępne.

13. Używać wyłącznie sprzętu dodatkowego i akcesoriów zgodnie z zaleceniami producenta.



14. Używać jedynie zalecanych przez producenta lub znajdujących się w zestawie wózków, stojaków, statywów, uchwytów i stołów. W przypadku

posługiwania się wózkiem należy zachować szczególną ostrożność w trakcie przewożenia zestawu, aby uniknąć niebezpieczeństwa potknięcia się i zranienia.

15. W trakcie burzy oraz na czas dłuższego nieużywania urządzenia należy wyjąć wtyczkę z gniazdka sieciowego.

16. Wykonywanie wszelkich napraw należy zlecać jedynie wykwalifikowanemu pracownikowi serwisu. Przeprowadzenie przeglądu technicznego staje się konieczne, jeśli urządzenie zostało uszkodzone w jakikolwiek sposób (dotyczy to także kabla sieciowego lub wtyczki), jeśli do wnętrza urządzenia dostały się przedmioty lub ciecz, jeśli urządzenie wystawione było na działanie deszczu lub wilgoci, jeśli urządzenie nie funkcjonuje poprawnie oraz kiedy spadło na podłogę.



17. Prawidłowa utylizacja produktu: Ten symbol wskazuje, że tego produktu nie należy wyrzucać razem ze zwykłymi odpadami domowymi, tylko zgodnie z dyrektywą w sprawie zużytego sprzętu elektrycznego i elektronicznego (WEEE)

(2012/19/EU) oraz przepisami krajowymi. Niniejszy produkt należy przekazać do autoryzowanego punktu zbiórki zużytego sprzętu elektrycznego i elektronicznego. Niewłaściwe postępowanie z tego typu odpadami może wywołać szkodliwe działanie na środowisko naturalnej i

zdrowie człowieka z powodu potencjalnych substancji niebezpiecznych zaliczanych jako zużyty sprzęt elektryczny i elektroniczny. Jednocześnie, Twój wkład w prawidłową utylizację niniejszego produktu przyczynia się do oszczędnego wykorzystywania zasobów naturalnych. Szczegółowych informacji o miejscach, w których można oddawać zużyty sprzęt do recyklingu, udzielają urzędy miejskie, przedsiębiorstwa utylizacji odpadów lub najbliższy zakład utylizacji odpadów.

18. Nie instaluj w ograniczonej przestrzeni, takiej jak półka na książki lub podobny zestaw.

19. Nie stawiaj na urządzeniu źródeł otwartego ognia, takich jak zapalone świece.

20. Należy pamiętać o środowiskowych aspektach utylizacji baterii. Baterie należy utylizować w punkcie zbiórki baterii.

21. To urządzenie może być używane w klimacie tropikalnym i umiarkowanym do 45 °C.

**ZASTRZEŻENIA PRAWNE**

Music Tribe nie ponosi odpowiedzialności za jakiegokolwiek straty, które mogą ponieść osoby, które polegają w całości lub w części na jakimkolwiek opisie, fotografii lub oświadczeniu zawartym w niniejszym dokumencie. Specyfikacje techniczne, wygląd i inne informacje mogą ulec zmianie bez powiadomienia. Wszystkie znaki towarowe są własnością ich odpowiednich właścicieli. Midas, Klark Teknik, Lab Gruppen, Lake, Tannoy, Turbosound, TC Electronic, TC Helicon, Behringer, Bugera, Aston Microphones i Coolaudio są znakami towarowymi lub zastrzeżonymi znakami towarowymi firmy Music Tribe Global Brands Ltd. © Music Tribe Global Brands Ltd. 2023 Wszystkie prawa zastrzeżone.

**OGRANICZONA GWARANCJA**

Aby zapoznać się z obowiązującymi warunkami gwarancji i dodatkowymi informacjami dotyczącymi ograniczonej gwarancji Music Tribe, zapoznaj się ze wszystkimi szczegółami w trybie online pod adresem [community.musictribe.com/pages/support#warranty](http://community.musictribe.com/pages/support#warranty).

**IMPORTANT NOTICE**

Failure to observe the following points may result in damage to the amplifier or loudspeakers. Damage caused in such a way are not covered by warranty.

- Observe the correct impedance for your loudspeaker and use the appropriate output socket.
- Always use loudspeaker cables for connection between the amplifier and the loudspeaker. Never use other types of cable such as instrument cable and microphone cable.

**Before you get started**

Your product was carefully packed at the factory to ensure safe transport. Nevertheless, if the box is damaged inspect the unit immediately for signs of damage.

- If the unit is damaged please do NOT return it to us, but notify your dealer and the shipping company immediately, otherwise, claims for damage or replacement may not be granted.
- Always use the original box to prevent damage during storage or transport.
- Make sure that children cannot play unsupervised with the unit or its packaging.
- Please ensure proper disposal of all packing materials.
- Ensure adequate air supply and to avoid overheating do not place the unit near radiators etc.
- Please make sure that all devices are properly grounded. For your own safety, never remove or disable the ground conductors from the devices or on the power cords. The unit must always be connected to the mains outlet with a protective grounding connection.

**Important notes concerning installation**

- The sound quality may diminish within the range of powerful broadcasting stations and high-frequency sources. Increase the distance between the transmitter and the device and use shielded cables for all connections.



La no observancia de los aspectos siguientes puede dar lugar a daños en el amplificador y/o los altavoces. Los daños que se puedan ocasionar por este motivo no quedaran cubiertos por la garantía.

- Preste atención a las especificaciones de impedancia de su altavoz y utilice el tipo de conector de salida adecuado.
- Utilice siempre cables de altavoz para realizar la conexión entre el amplificador y los altavoces. No use nunca ningún otro tipo de cable como el de instrumentos o micros.

**Pasos previos**

Hemos embalado cuidadosamente este aparato para evitar problemas durante el transporte. Si las condiciones del embalaje le hacen pensar que ha sufrido daños, inspeccione este aparato inmediatamente en busca de posibles indicaciones de daños.

- NUNCA nos devuelva directamente una unidad dañada. Informe al comercio en el que haya adquirido la unidad y a la empresa de transportes responsable. El no hacer esto invalidará cualquier reclamación/sustitución posterior.
- Cuando vaya a transportar o almacenar esta unidad utilice siempre el embalaje original para evitar daños.
- Nunca permita que los niños jueguen con este aparato o con su embalaje o queden sin supervisión.
- Recuerde seguir las normas de reciclaje a la hora de deshacerse del embalaje y las protecciones.
- Asegúrese de que esta unidad esté correctamente ventilada y no la coloque nunca cerca de aparatos que generen calor para evitar que se recaliente.
- Asegúrese siempre de que todos los dispositivos eléctricos estén correctamente conectados a tierra. Por su propia seguridad, nunca elimine los conductores de conexión a tierra de los aparatos o cables de alimentación. Este aparato siempre debe estar conectada a una salida de corriente eléctrica que disponga de una toma de tierra de protección.

**Nota importante acerca de la instalación**

- La calidad del sonido de este aparato puede verse reducida si queda dentro del rango de alcance de estaciones broadcast potentes y fuentes de altas frecuencias. Aumente la separación entre la fuente de esas emisiones y este aparato y utilice cables con blindaje para todas las conexiones.



Le non respect des points suivants peut entraîner des dommages à l'amplificateur ou aux enceintes. Les dommages causés de cette façon ne sont pas couverts par la garantie.

- Veuillez vérifier l'impédance de vos enceintes et utilisez les connecteurs adaptés.
- Utilisez uniquement des câbles pour hautparleur pour connecter l'enceinte à l'amplificateur. Veuillez à ne jamais utiliser d'autres types de câbles (tels que les câbles micro, les câbles instrument, etc.).

**Avant de commencer**

Ce produit a été emballé avec soin dans nos usines pour garantir un transport fiable. Si l'emballage est endommagé, inspectez immédiatement le produit.

- Si l'appareil est endommagé, ne nous le renvoyez PAS — notifiez immédiatement votre revendeur et le transporteur. Dans le cas contraire nous ne pourrions pas remplacer ou réparer le produit.
- Utilisez toujours le boîtier d'origine pour éviter tout dommage lors du stockage ou du transport.
- Assurez-vous que les enfants ne puissent pas jouer avec le produit ou son emballage.
- Débarrassez-vous convenablement de l'emballage.
- Vérifiez que le produit soit correctement ventilé pour éviter toute surchauffe. Éloignez cet appareil de toute source de chaleur.
- Veillez à ce que tous les équipements soient correctement reliés à la terre. Pour votre sécurité, veillez à ne jamais supprimer ou désactiver la terre sur l'appareil ou sur sa fiche secteur. Cet appareil doit toujours être relié à une ligne secteur avec terre.

**Remarques importantes sur l'installation**

- La qualité sonore peut se dégrader en présence de stations émettrices et de sources hautes fréquences puissantes. Éloignez l'appareil de l'émetteur et utilisez des câbles blindés pour toutes les connexions.

EN

ES

FR

## IMPORTANT NOTICE



Die nichtbeachtung folgender punkte kann zur beschädigung des verstärkers oder der boxen führen.

Derartige schäden fallen nicht unter die garantie.

- Achten Sie auf die korrekte Impedanz für Ihre Box und verwenden Sie den geeigneten Ausgang.
- Verwenden Sie immer Boxenkabel, um Verstärker und Box zu verbinden. Verwenden Sie keine anderen Kabeltypen, wie Instrumenten- und Mikrofonkabel.

### Bevor Sie beginnen

Ihr Produkt wurde im Werk sorgfältig verpackt, um einen sicheren Transport zu gewährleisten. Dennoch sollten Sie bei Schäden am Transportkarton das Gerät sofort auf Anzeichen von Beschädigungen untersuchen.

- Beschädigte Geräte sollten NICHT an uns geschickt werden. Bitte informieren Sie sofort Ihren Händler sowie das Transportunternehmen. Andernfalls werden Ansprüche auf Ersatz/Reparatur eventuell nicht anerkannt.
- Verwenden Sie bitte immer die Originalverpackung, um Beschädigungen durch Lagerung oder Transport zu vermeiden.
- Lassen Sie Kinder niemals unbeaufsichtigt mit dem Gerät oder dessen Verpackung spielen.
- Bitte entsorgen Sie alle Verpackungsmaterialien auf umweltfreundliche Weise.
- Achten Sie auf eine ausreichende Belüftung des Geräts und stellen Sie das Gerät nie in die Nähe eines Heizkörpers usw., damit es nicht überhitzt.
- Bitte stellen Sie sicher, dass alle Geräte korrekt geerdet sind. Zu Ihrer eigenen Sicherheit sollten Sie die Erdungsleiter an den Geräten oder Netzkabeln niemals entfernen oder deaktivieren. Das Gerät muss immer über die Schutzerde mit der Netzsteckdose verbunden sein.

### Wichtige Hinweise zur Installation

- Im Bereich leistungsstarker Sendestationen und Hochfrequenzsignalquellen kann die Klangqualität beeinträchtigt werden. Erhöhen Sie den Abstand zwischen Sender und Gerät und verwenden Sie abgeschirmte Kabel für alle Verbindungen.



A falta de atenção aos seguintes pontos pode resultar em dano ao amplificador ou alto-falantes. Danos causados dessa maneira não são cobertos pela garantia.

- Verifique a impedância correta para seu alto-falante e use a saída apropriada.
- Sempre use cabos de alto-falantes para conectar o altofalante ao amplificador. Nunca use outros tipos de cabos, tais como cabos de instrumento ou cabos de microfones.

### Antes de começar

Seu produto foi cuidadosamente embalado na fábrica para assegurar transporte seguro. Se a caixa estiver danificada, verifique se o produto possui sinais de dano.

- Se o produto estiver danificado, por favor, NÃO, o reenvie para nós. Notifique, imediatamente, a loja onde ele foi adquirido e a empresa responsável pelo transporte. Do contrário, pedidos de conserto ou substituição não serão garantidos.
- Sempre use a caixa original para prevenir danos de transporte ou armazenamento
- Certifique-se de que crianças não brinquem com o produto ou com suas embalagens sem supervisão de um adulto.
- Por favor, assegure-se de se desfazer das embalagens de maneira a não causar prejuízos ao meio-ambiente.
- Certifique-se de que haja ar suficiente e, para prevenir superaquecimento, não mantenha o produto perto de radiadores, etc.
- Por favor, certifique-se que todos os aparelhos estejam ligados ao fio terra. Para sua segurança, nunca remova os condutores do fio terra dos aparelhos ou dos cabos de energia elétrica.

### Notas importantes em relação à instalação

- A qualidade do som pode diminuir perto de estações de transmissão e de fontes de alta frequência. Aumente a distância entre o transmissor e o aparelho. Além disso, use cabos protegidos em todas as conexões.



La mancata osservanza dei seguenti punti può provocare danni all'amplificatore o ai diffusori. I danni provocati in questo modo non sono coperti dalla garanzia.

I danni provocati in questo modo non sono coperti dalla garanzia.

- Rispettate l'impedenza corretta del diffusore e utilizzate la presa di uscita appropriata.
- Per il collegamento tra l'amplificatore e il diffusore, usate esclusivamente cavi per diffusori. Non utilizzate mai altri tipi di cavi come quelli per strumento o microfono.

### Prima di iniziare

Il vostro prodotto è stato accuratamente imballato in fabbrica per garantire un trasporto sicuro. Tuttavia se la scatola è danneggiata ispezionate immediatamente l'unità per rilevare eventuali danni.

- Se l'unità è danneggiata NON restituirla a noi ma avvisate immediatamente il rivenditore e la compagnia di spedizioni, altrimenti reclami per danni o sostituzioni potrebbero non essere accettati.
- Utilizzate sempre l'imballo originale per evitare danni durante l'immagazzinamento o il trasporto.
- Assicuratevi che i bambini non giochino con l'unità o la confezione senza supervisione.
- Assicuratevi del corretto smaltimento di tutto il materiale di imballaggio.
- Assicuratevi di un'aerazione adeguata e, per evitare il surriscaldamento, non collocate l'unità vicino a termosifoni, ecc.
- Assicuratevi che tutti i dispositivi abbiano una corretta messa a terra. Per la vostra sicurezza non rimuovete né disattivate mai i conduttori di terra dai dispositivi o dai cavi di alimentazione. L'unità deve essere sempre collegata a una presa di corrente con messa a terra protettiva.

### Note importanti relative all'installazione

- La qualità del suono può diminuire nel raggio di potenti stazioni di emittenza e sorgenti ad alta frequenza. Aumentate la distanza tra il trasmettitore e il dispositivo e utilizzate cavi schermati per tutte le connessioni.



Het niet in acht nemen van de volgende punten kan schade aan de versterker of luidsprekers tot gevolg hebben. Op deze manier veroorzaakte schade valt niet onder de garantie.

- Let op de juiste impedantie voor uw luidspreker en gebruik de juiste uitgang.
- Gebruik altijd luidsprekerkabels voor de verbinding tussen de versterker en de luidspreker. Gebruik nooit andere soorten kabels, zoals instrumentkabel en microfoonkabel.

### Voordat je begint

Uw product is in de fabriek zorgvuldig verpakt om een veilig transport te garanderen. Als de doos echter beschadigd is, inspecteer de unit dan onmiddellijk op tekenen van schade.

- Als het apparaat beschadigd is, stuur het dan NIET naar ons terug, maar breng uw dealer en het transportbedrijf onmiddellijk op de hoogte, anders worden claims voor schade of vervanging mogelijk niet ingewilligd.
- Gebruik altijd de originele doos om schade tijdens opslag of transport te voorkomen.
- Zorg ervoor dat kinderen niet zonder toezicht met het apparaat of de verpakking kunnen spelen.
- Zorg voor een correcte afvoer van al het verpakkingsmateriaal.
- Zorg voor voldoende luchttoevoer en plaats het apparaat niet in de buurt van radiatoren, om oververhitting te voorkomen.
- Zorg ervoor dat alle apparaten correct zijn geaard. Voor uw eigen veiligheid mag u de aardgeleiders van de apparaten of netsnoeren nooit verwijderen of uitschakelen. Het apparaat moet altijd worden aangesloten op het stopcontact met een geaarde aansluiting.

### Belangrijke opmerkingen over installatie

- De geluidskwaliteit kan afnemen binnen het bereik van krachtige zenders en hoogfrequente bronnen. Vergroot de afstand tussen de zender en het apparaat en gebruik afgeschermd kabels voor alle aansluitingen.



Om följande punkter inte följs kan förstärkaren eller högtalarna skadas. Skador som orsakats på ett sådant sätt täcks inte av garantin.

- Observera rätt impedans för din högtalare och använd lämpligt uttag.
- Använd alltid högtalarkablar för anslutning mellan förstärkaren och högtalaren. Använd aldrig andra typer av kablar som instrumentkabel och mikrofonkabel.

### Innan du börjar

Din produkt packades noggrant på fabriken för att säkerställa säker transport. Ändå, om lådan är skadad, inspektera enheten omedelbart för tecken på skador.

- Om enheten är skadad ska du INTE skicka tillbaka den till oss, men meddela din återförsäljare och rederiet omedelbart, annars kan anspråk på skada eller utbyte inte beviljas.
- Använd alltid originalförpackningen för att förhindra skador under lagring eller transport.
- Se till att barn inte kan leka utan tillsyn med enheten eller dess förpackning.
- Var noga med att bortskafta allt förpackningsmaterial.
- Se till att luften är tillräcklig och för att undvika överhettning, placera inte enheten nära radiatorer etc.
- Se till att alla enheter är ordentligt jordade. För din egen säkerhet ska du aldrig ta bort eller inaktivera jordledarna från enheterna eller på elkablarna. Enheten måste alltid anslutas till eluttaget med en skyddande jordanslutning.

### Viktiga anvisningar om installation

- Ljudkvaliteten kan försämrans inom ramen för kraftfulla sändningsstationer och högfrekventa källor. Öka avståndet mellan sändaren och enheten och använd skärmade kablar för alla anslutningar.



Nieprzestrzeżenie poniższych punktów może spowodować uszkodzenie wzmacniacza lub głośników.

Uszkodzenia spowodowane w ten sposób nie są objęte gwarancją.

- Zwróć uwagę na prawidłową impedancję dla swojego głośnika i użyj odpowiedniego gniazda wyjściowego.
- Do połączenia wzmacniacza z głośnikami należy zawsze używać kabli głośnikowych. Nigdy nie używaj innych typów kabli, takich jak kabel instrumentu i kabel mikrofonowy.

### Zanim zaczniesz

Twój produkt został starannie zapakowany w fabryce, aby zapewnić bezpieczny transport. Niemniej jednak, jeśli pudełko jest uszkodzone, natychmiast sprawdź urządzenie pod kątem oznak uszkodzenia.

- Jeśli urządzenie jest uszkodzone, NIE zwracaj go do nas, ale natychmiast powiadom swojego sprzedawcę i firmę przewozową, w przeciwnym razie roszczenia dotyczące uszkodzenia lub wymiany mogą nie zostać uwzględnione.
- Zawsze używaj oryginalnego pudełka, aby zapobiec uszkodzeniu podczas przechowywania lub transportu.
- Upewnij się, że dzieci nie mogą bawić się urządzeniem lub jego opakowaniem bez nadzoru.
- Należy zapewnić odpowiednią utylizację wszystkich materiałów opakowaniowych.
- Zapewnij odpowiedni dopływ powietrza i aby uniknąć przegrzania, nie umieszczaj urządzenia w pobliżu grzejników itp.
- Upewnij się, że wszystkie urządzenia są odpowiednio uziemione. Dla własnego bezpieczeństwa nigdy nie usuwaj ani nie odłączaj przewodów uziemiających od urządzeń lub przewodów zasilających. Urządzenie należy zawsze podłączyć do gniazda sieciowego z uziemieniem ochronnym.

### Ważne uwagi dotyczące instalacji

- Jakość dźwięku może ulec pogorszeniu w zasięgu silnych stacji nadawczych i źródeł wysokiej częstotliwości. Zwiększ odległość między nadajnikiem a urządzeniem i użyj ekranowanych kabli do wszystkich połączeń.

DE

PT

IT

NL

SE

PL

# Bugera V55 INFINIUM/V55HD INFINIUM/V22 INFINIUM/ V22HD INFINIUM Hook-up

**EN Step 1: Hook-Up**

**ES Paso 1: Conexión**

**FR Etape 1 : Connexions**

**DE Schritt 1: Verkabelung**

**PT Passo 1: Conexões**

**IT Passo 1: Allacciare**

**NL Stap 1: Aansluiten**

**SE Steg 1: Anslutning**

**PL Krok 1: Podłączeni**

Basic Hook-up  
 Conexión básica  
 Câblage de base  
 Elementare Verkabelung  
 Instalação Básica  
 Collegamento di base  
 Basisaansluiting  
 Grundläggande anslutning  
 Podstawowe podłączenie

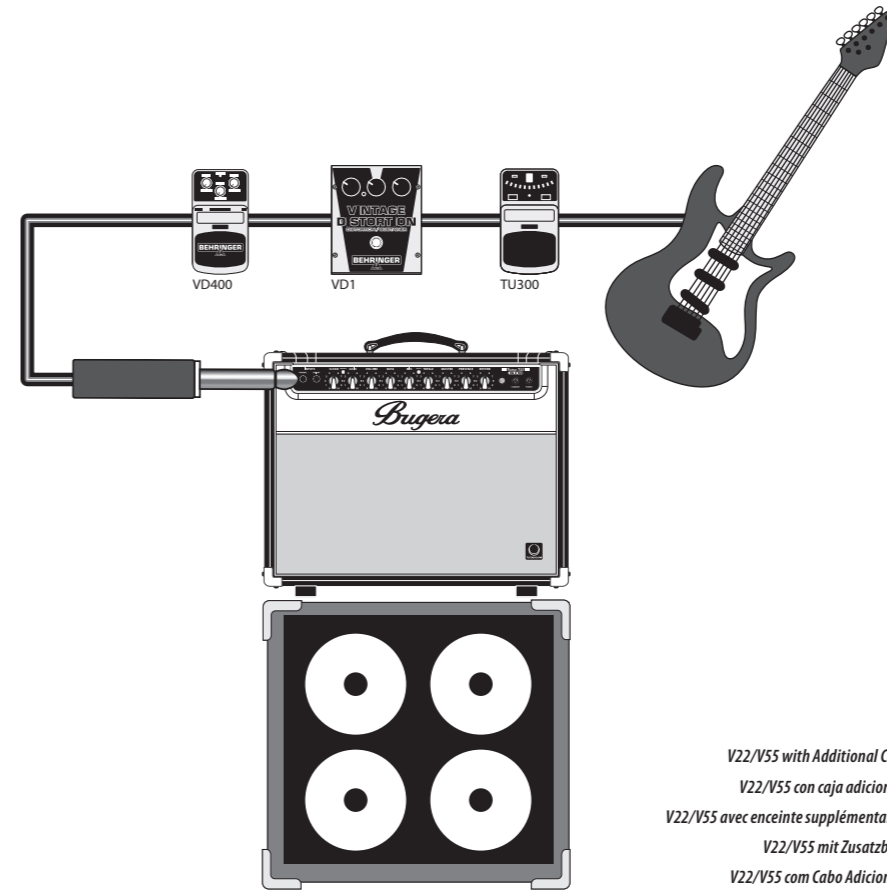
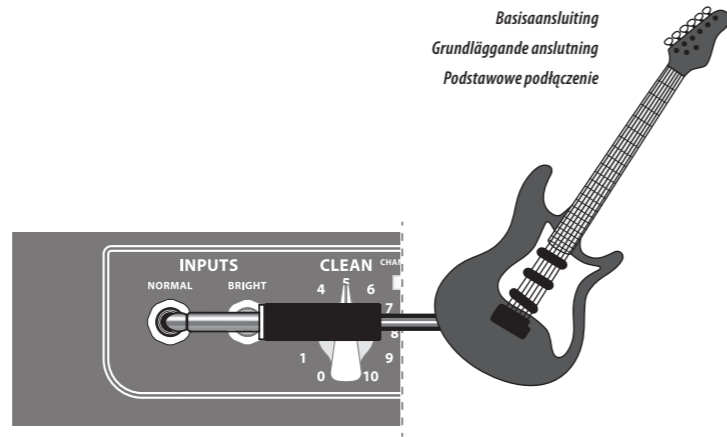

V22/V55 with Additional Cab  
 V22/V55 con caja adicional  
 V22/V55 avec enceinte supplémentaire  
 V22/V55 mit Zusatzbox  
 V22/V55 com Cabo Adicional  
 V22 / V55 con cabina aggiuntiva  
 V22 / V55 med extra hytt  
 V22 / V55 z dodatkową kabiną

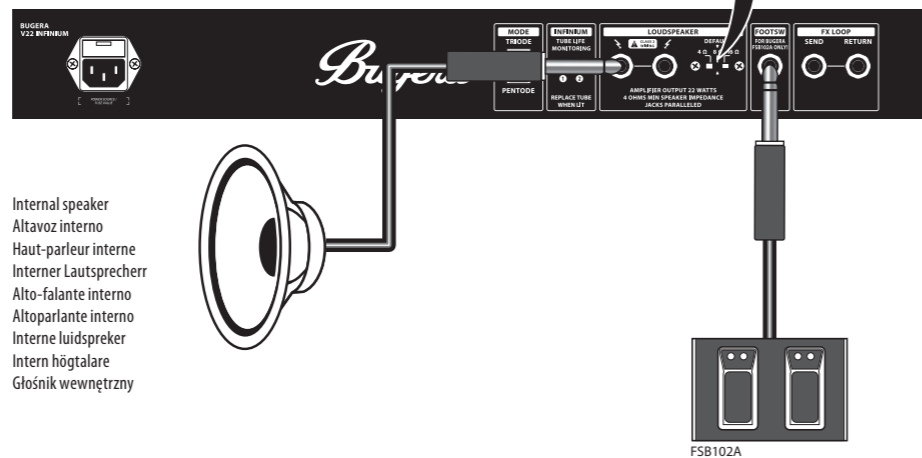
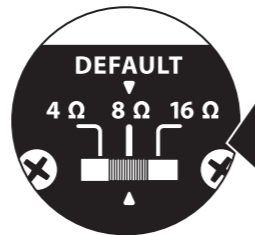

Internal speaker  
 Altavoz interno  
 Haut-parleur interne  
 Interner Lautsprecher  
 Alto-falante interno  
 Altoparlante interno  
 Interne luidspreker  
 Intern högtalare  
 Głośnik wewnętrzny

FSB102A

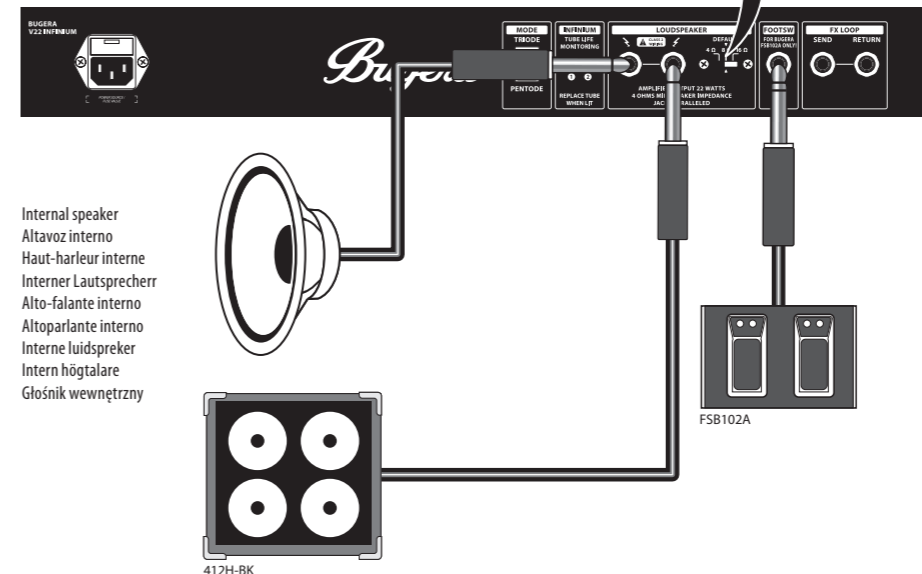
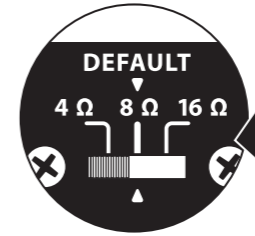

Internal speaker  
 Altavoz interno  
 Haut-parleur interne  
 Interner Lautsprecher  
 Alto-falante interno  
 Altoparlante interno  
 Interne luidspreker  
 Intern högtalare  
 Głośnik wewnętrzny

412H-BK

EN

ES

FR

DE

PT

IT

NL

SE

PL



# Bugera V55 INFINIUM/V55HD INFINIUM/V22 INFINIUM/ V22HD INFINIUM Hook-up

**EN Step 1: Hook-Up**

**ES Paso 1: Conexión**

**FR Etape 1 : Connexions**

**DE Schritt 1: Verkabelung**

**PT Passo 1: Conexões**

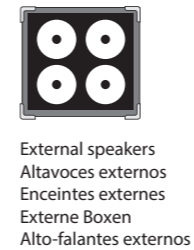
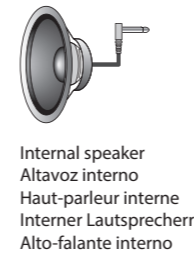
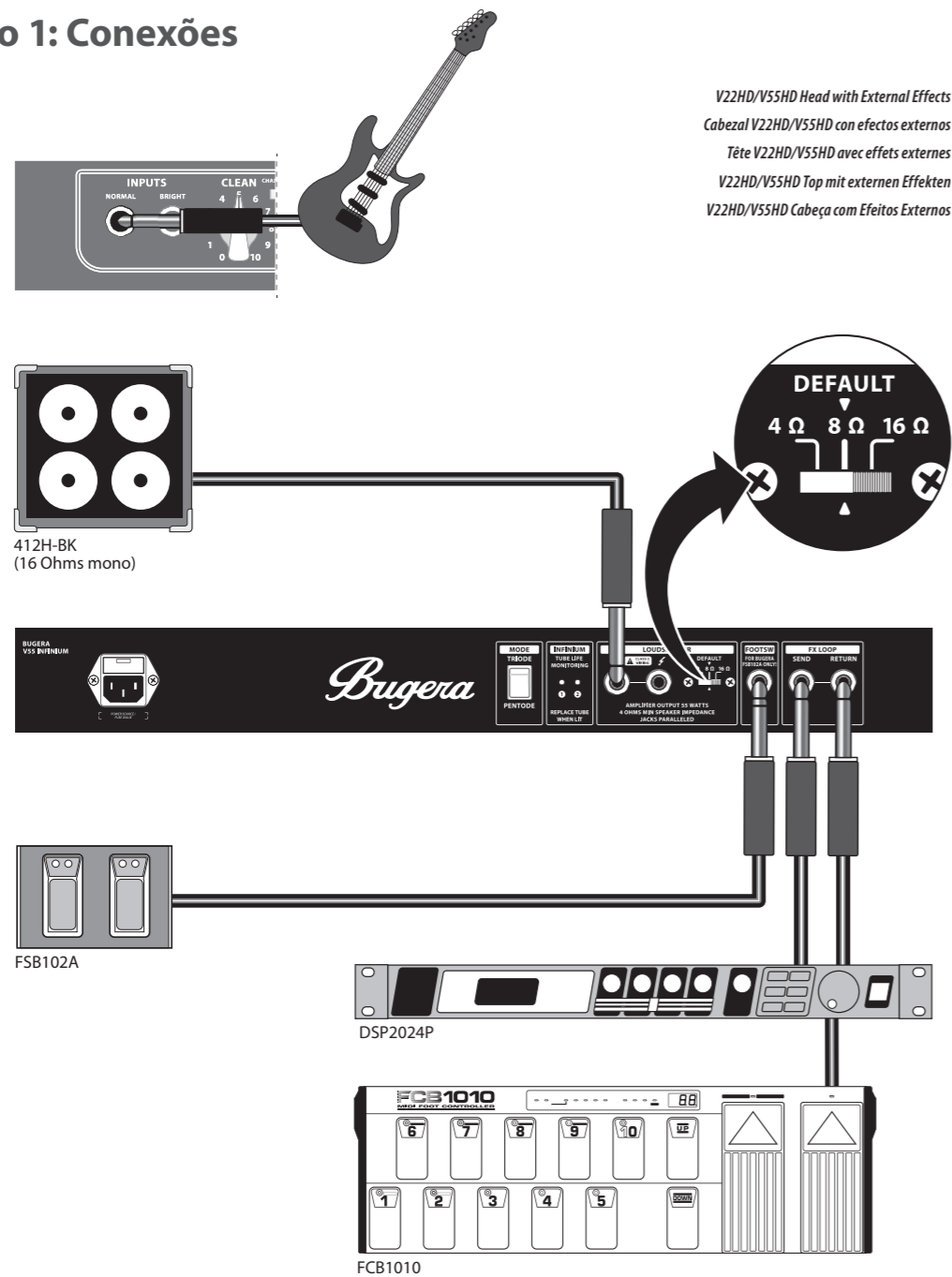

Speaker Impedance Chart  
 Tabla de impedancia de altavoces  
 Tableau d'impédance  
 Lautsprecherimpedanztafel  
 Quadro de Impedância do Alto-Falante

LOUDSPEAKERS	IMPEDANCE	IMPEDANCE	IMPEDANCE
	✗	✓	
	✓		
	✓		
✗			✓
		✓	
		✓	
		✓	

WARNING: Improper impedance selection can damage your amplifier!  
 AVISO: ¡Seleccionar una impedancia inadecuada puede dañar el amplificador!  
 ATTENTION : La sélection d'une valeur incorrecte d'impédance peut endommager votre amplificateur !  
 VORSICHT: Eine falsch gewählte Impedanz kann Ihren Verstärker beschädigen.  
 AVISO: A seleção imprópria de impedância pode danificar seu amplificador!

EN

ES

FR

DE

PT

# Bugera V55 INFINIUM/V55HD INFINIUM/V22 INFINIUM/ V22HD INFINIUM Hook-up

**IT** Passo 1: Allacciare

**NL** Stap 1: Aansluiten

**SE** Steg 1: Anslutning

**PL** Krok 1: Podłączeni

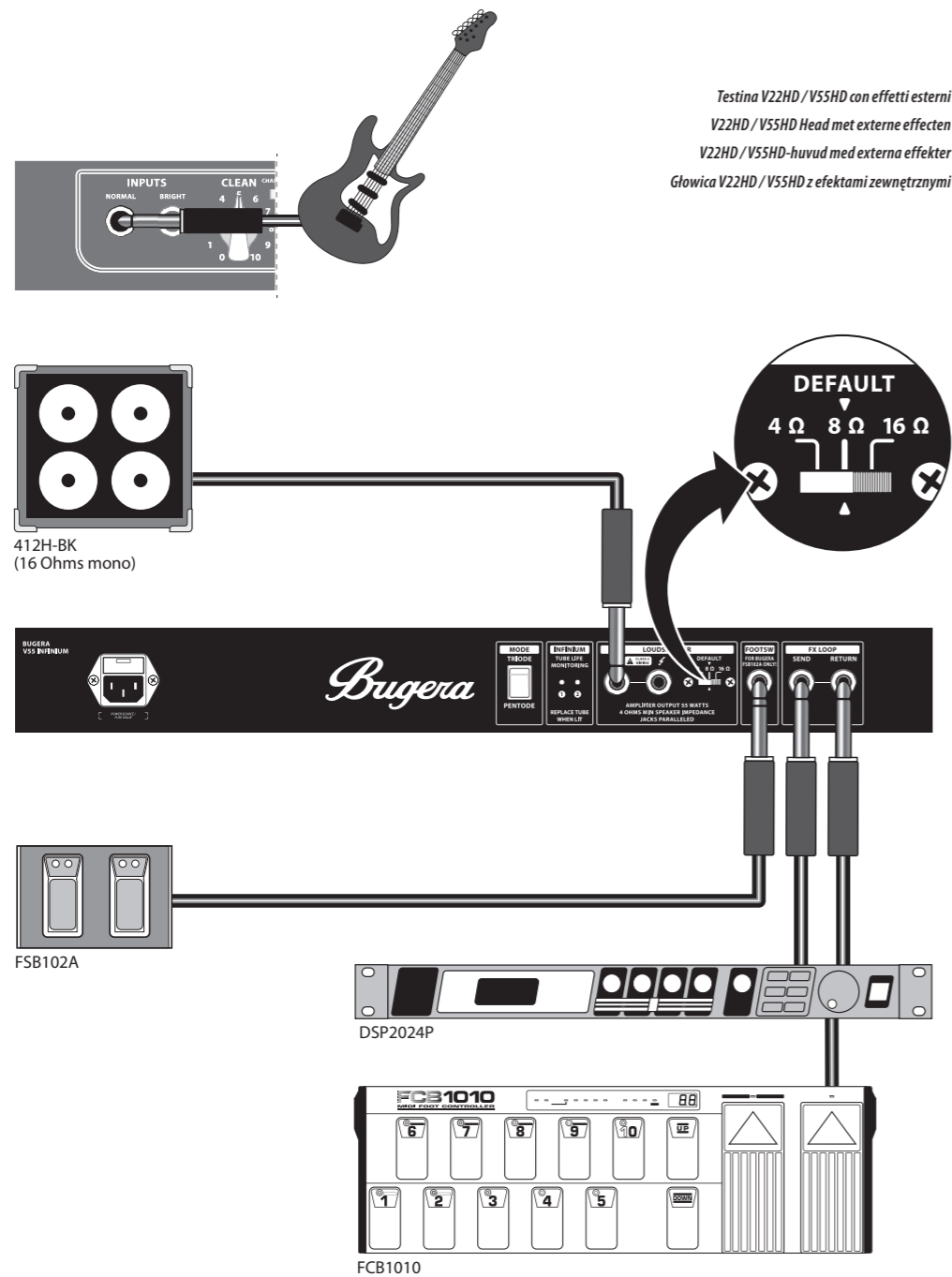

Testina V22HD / V55HD con effetti esterni  
 V22HD / V55HD Head met externe effecten  
 V22HD / V55HD-huvud med externa effekter  
 Głowica V22HD / V55HD z efektami zewnętrznymi



Grafico dell'impedenza degli altoparlanti  
 Luidsprekerimpedantietabel  
 Högtalarimpedansdiagram  
 Tabela impedancji głośników

LOUDSPEAKERS		IMPEDANCE	IMPEDANCE	IMPEDANCE
		✗	✓	
		✓		
		✓		
✗				✓
			✓	
		✓		
		✓		

ATTENZIONE: una selezione impropria dell'impedenza può danneggiare l'amplificatore!  
 WAARSCHUWING: Een onjuiste impedantieselectie kan uw versterker beschadigen!  
 WARNING: Felaktigt val av impedans kan skada din förstärkare!  
 OSTRZEŻENIE: Niewłaściwy dobór impedancji może spowodować uszkodzenie wzmacniacza!

IT

NL

SE

PL

# Bugera V55 INFINIUM/V55HD INFINIUM/V22 INFINIUM/ V22HD INFINIUM Controls

## EN Step 2: Controls

## ES Paso 2: Controles

## FR Etape 2 : Réglages

## DE Schritt 2: Bedienelemente

## PT Passo 2: Controlos

**INPUT** — Connect your guitar to the NORMAL or BRIGHT jack. Guitars with humbuckers may sound best plugged into the BRIGHT jack.

**INPUT (ENTRADA)** — Conecte su guitarra al jack NORMAL o BRIGHT. Las guitarras con humbucker pueden sonar mejor conectadas al jack BRIGHT.

**INPUT** — Connectez votre guitare aux entrées NORMAL ou BRIGHT. Les guitares à micros double bobinage peuvent bénéficier de l'entrée BRIGHT.

**INPUT** — Schließen Sie Ihre Gitarre an die NORMAL- oder BRIGHT-Buchse an. Gitarren mit Humbuckern klingen wahrscheinlich mit der BRIGHT-Buchse am besten.

**INPUT** — Conecte sua guitarra ao conector fêmea NORMAL ou BRIGHT. Guitarras com captadores (humbuckers) podem soar melhor quando plugadas ao conector fêmea BRIGHT.

**CHANNEL** — Switches between the clean and lead channels.

**CHANNEL (CANAL)** — Conmuta entre el canal limpio y el distorsionado.

**CHANNEL** — Sélectionne le canal clair ou saturé.

**CHANNEL** — Schaltet zwischen Clean- und Lead-Kanal um.

**CHANNEL** — Faz a troca entre os canais limpo e principal.

**VOLUME** — Adjusts the volume of the lead channel.

**VOLUME (VOLUMEN)** — Ajusta el volumen del canal distorsionado.

**VOLUME** — Volume du canal Lead.

**VOLUME** — Regelt den Pegel des Lead-Kanals.

**VOLUME** — Ajusta o volume do canal principal.

**TREBLE** — Adjusts the high frequencies of the guitar tone.

**TREBLE (AGUDOS)** — Ajusta las frecuencias altas del tono de la guitarra.

**TREBLE** — Règle les hautes fréquences du son de la guitare.

**TREBLE** — Regelt die hohen Frequenzen des Gitarrenklangs.

**TREBLE** — Ajusta as frequências altas do tom da guitarra.

**MID** — Adjusts the midrange frequencies.

**MID (MEDIOS)** — Ajusta las frecuencias medias.

**MID** — Règle les fréquences médiums.

**MID** — Regelt die mittleren Frequenzen.

**MID** — Ajusta as frequências médias.

**REVERB** — Adjusts the amount of reverb effect.

**REVERB (REVERBERACIÓN)** — Ajusta la cantidad de efecto de reverberación.

**REVERB** — Règle le niveau de la réverbération.

**REVERB** — Regelt die Stärke des Reverb-Effekts.

**REVERB** — Ajusta a quantidade de efeito de reverberação.

**STANDBY** — Mutes the amp's output and preserves your valves. Use STANDBY when changing guitars, changing the MODE switch, selecting a new IMPEDANCE or taking a break.

**STANDBY (EN ESPERA)** — Silencia la salida del amplificador, protegiendo las válvulas. Utilice STANDBY al cambiar de guitarra, cambiar el modo (MODE), seleccionar una nueva impedancia (IMPEDANCE) o tomarse un descanso.

**STANDBY** — Coupe la sortie de l'ampli et économise les lampes. Utilisez le STANDBY lorsque vous changez de guitare, lorsque vous modifiez le MODE, lorsque vous sélectionnez une nouvelle IMPEDANCE ou lorsque vous faites une pause.

**STANDBY** — Schaltet den Verstärker aus und schützt die Röhren. Aktivieren Sie STANDBY, wenn Sie Gitarren wechseln, den MODE-Schalter betätigen, eine andere IMPEDANZ wählen oder eine Spielpause machen.

**STANDBY** — Deixa a saída do amplificador muda e preserva suas válvulas. Use o STANDBY quando estiver trocando guitarras, mudando o interruptor MODE, selecionando uma nova IMPEDANCE ou fazendo uma pausa.

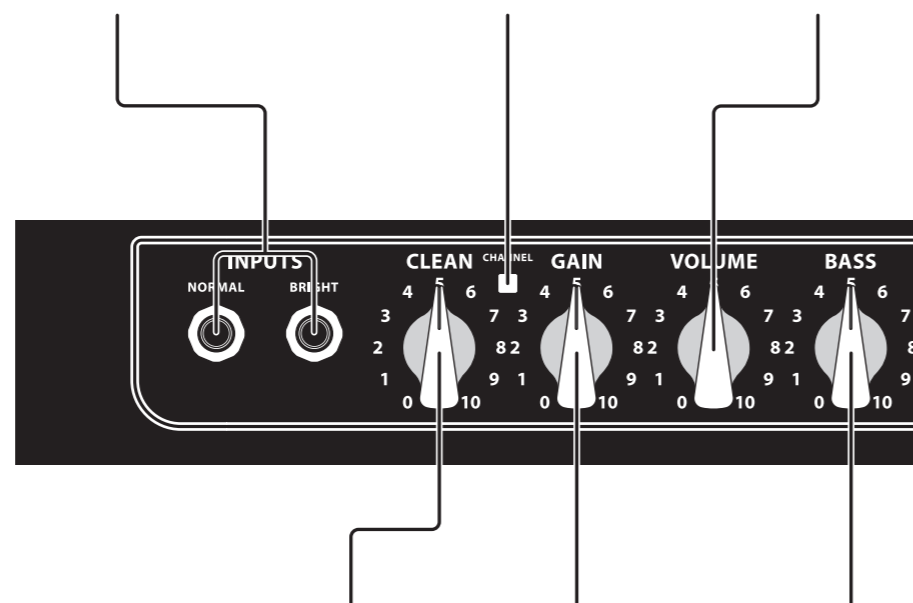

**CLEAN** — Adjusts the volume of the clean channel.

**CLEAN (LIMPIO)** — Ajusta el volumen del canal limpio.

**CLEAN** — Détermine le volume du canal clair.

**CLEAN** — Regelt den Pegel des Clean-Kanals.

**CLEAN** — Ajusta o volume do canal limpo.

**GAIN** — Adjusts the amount of distortion on the lead channel.

**GAIN (GANANCIA)** — Ajusta la cantidad de distorsión del canal distorsionado.

**GAIN** — Détermine le taux de distorsion du canal Lead.

**GAIN** — Regelt die Verzerrungsstärke des Lead-Kanals.

**GAIN** — Ajusta a quantidade de distorção do canal principal.

**BASS** — Adjusts the low frequencies of the guitar tone.

**BASS (BAJOS)** — Ajusta las bajas frecuencias del tono de la guitarra.

**BASS** — Réglage de timbre des basses fréquences de la guitare.

**BASS** — Regelt die tiefen Frequenzen des Gitarrenklangs.

**BASS** — Ajusta as frequências baixas do tom da guitarra.

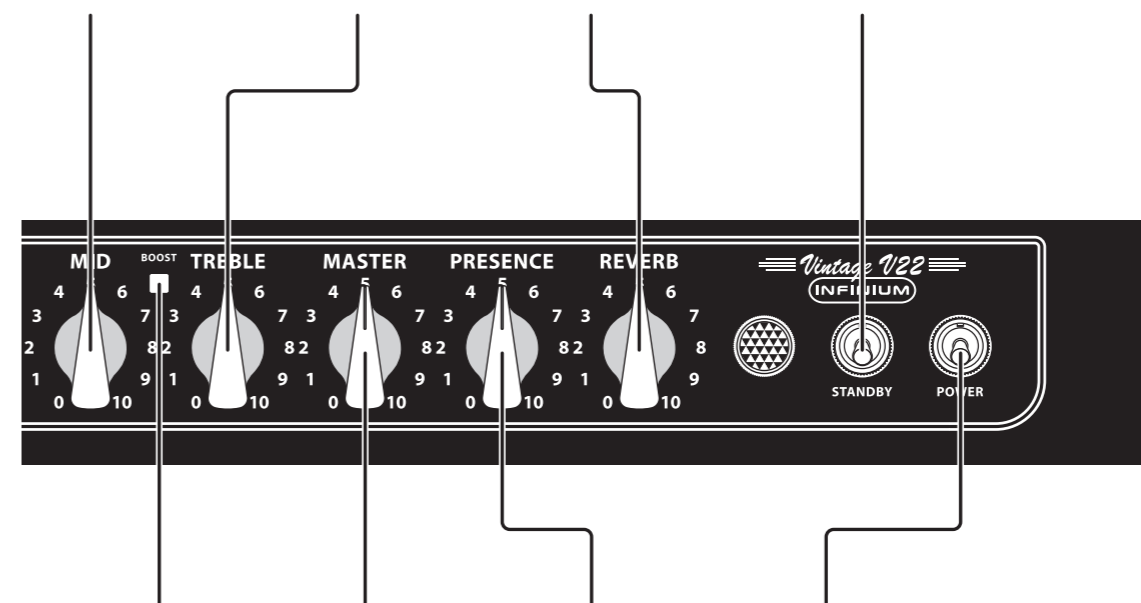

**BOOST** — Delivers a boost in the midrange tone.

**BOOST (RESALTE)** — Hace destacar los tonos medios.

**BOOST** — Accentue les fréquences médiums.

**BOOST** — Zusätzliche Verstärkung des Mittenbereichs.

**BOOST** — Causa um aumento ao tom médio.

**MASTER** — Adjusts the overall volume output of the speaker(s).

**MASTER** — Ajusta el volumen general del altavoz o altavoces.

**MASTER** — Détermine le niveau de sortie général dans les haut-parleurs.

**MASTER** — Regelt die Gesamtlautstärke der/des Lautsprecher(s).

**MASTER** — Ajusta a saída geral do volume do(s) alto-falante(s).

**PRESENCE** — Adjusts high end clarity and sharpness of the tone.

**PRESENCE (PRESENCIA)** — Ajusta la claridad y definición de las gamas altas del tono.

**PRESENCE** — Règle la clarté sonore dans le haut du spectre.

**PRESENCE** — Regelt die Klarheit der Höhen und die Schärfe des Klangs.

**PRESENCE** — Ajusta a claridade de alto final e a sutileza do tom.

**POWER** — Turns the amp on and off. The jewel lamp lights when power is on.

**POWER (ENCENDIDO)** — Enciende y apaga el amplificador. El piloto se ilumina con el amplificador encendido.

**POWER** — Place l'ampli sous/hors tension. Le témoin indique la mise sous tension.

**POWER** — Schaltet den Verstärker ein/aus. Bei eingeschaltetem Verstärker leuchtet die Netzanzeige.

**POWER** — Liga ou desliga o amplificador. A lâmpada jóia acende quando a força está ligada.

# Bugera V55 INFINIUM/V55HD INFINIUM/V22 INFINIUM/ V22HD INFINIUM Controls

## IT Passo 2: Controlli

## NL Stap 2: Bediening

## SE Steg 2: Kontroller

## PL Krok 2: Sterowanica

**INPUT** — Collega la tua chitarra alla presa NORMAL o BRIGHT. Le chitarre con humbucker possono suonare meglio se collegate alla presa BRIGHT.

**INPUT** — Sluit uw gitaar aan op de NORMAL- of BRIGHT-aansluiting. Gitaren met humbuckers klinken misschien het beste als je ze op de BRIGHT-aansluiting aansluit.

**INPUT** — Anslut din gitaar till NORMAL- eller BRIGHT-uttaget. Gitarrer med humbuckers låter bäst anslutna till BRIGHT-uttaget.

**INPUT** — Podłącz gitarę do gniazda NORMAL lub BRIGHT. Gitary z humbuckerami mogą brzmieć najlepiej po podłączeniu do gniazda BRIGHT.

**CHANNEL** — Alterna tra i canali clean e lead.

**CHANNEL** — Schakelt tussen de clean- en leadkanalen.

**CHANNEL** — Växlar mellan ren och blykanaler.

**CHANNEL** — Przełącza między kanałem czystym i ołowianym.

**VOLUME** — Regola il volume del canale principale.

**VOLUME** — Regelt het volume van het hoofdkanaal.

**VOLUME** — Justerar volymen på leadkanalen.

**VOLUME** — Reguluje głośność kanału wiodącego.

**MID** — Regola le frequenze medie.

**MID** — Past de middenfrequenties aan.

**MID** — Justerar mellanregistrets frekvenser.

**MID** — Regulacja częstotliwości średnich.

**TREBLE** — Regola le alte frequenze del tono della chitarra.

**TREBLE** — Past de hoge frequenties van de gitaarklank aan.

**TREBLE** — Justerar gitarrtonens höga frekvenser.

**TREBLE** — Regulacja wysokich częstotliwości dźwięku gitary.

**REVERB** — Regola la quantità di effetto riverbero.

**REVERB** — Past de hoeveelheid nagalmeffect aan.

**REVERB** — Justerar mängden efterklangseffekt.

**REVERB** — Regulacja ilości efektu pogłosu.

**STANDBY** — Silenzia l'uscita dell'amplificatore e preserva le valvole. Utilizzare STANDBY quando si cambia chitarra, si cambia l'interruttore MODE, si seleziona una nuova IMPEDENZA o si fa una pausa.

**STANDBY** — Dempst de output van de versterker en behoudt uw kleppen. Gebruik STANDBY bij het wisselen van gitaar, het veranderen van de MODE-schakelaar, het selecteren van een nieuwe IMPEDANTIE of het nemen van een pauze.

**STANDBY** — Stänger av förstärkarens utgång och bevarar dina ventiler. Använd STANDBY när du byter gitarr, byter MODE-omkopplare, väljer en ny IMPEDANS eller tar en paus.

**STANDBY** — Wycisza wyjście wzmacniacza i chroni zawory. Użyj STANDBY podczas zmiany gitary, zmiany przełącznika MODE, wyboru nowej IMPEDANCJI lub zrobienia sobie przerwy.

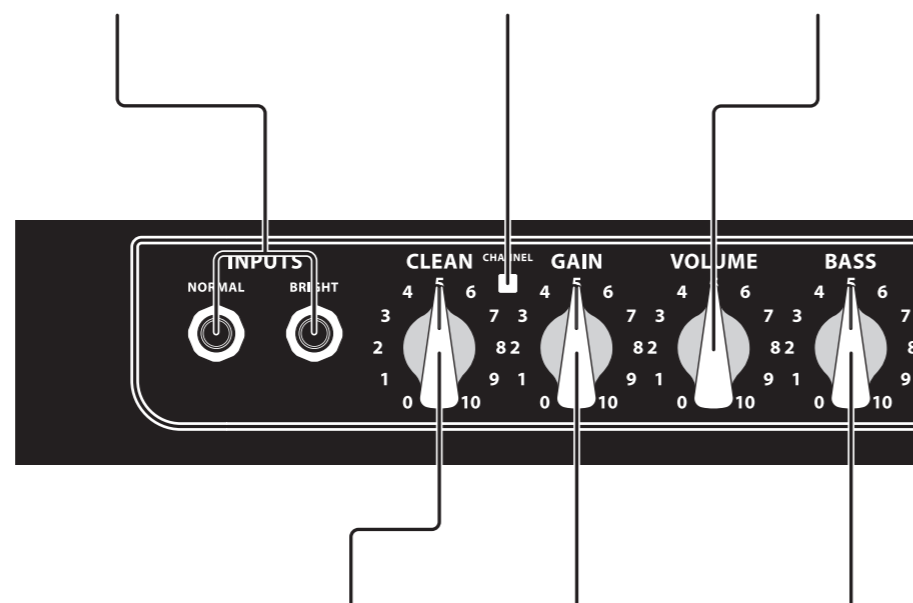

**CLEAN** — Regola il volume del canale pulito.

**CLEAN** — Regelt het volume van het schone kanaal.

**CLEAN** — Justerar volymen för den rena kanalen.

**CLEAN** — Reguluje głośność czystego kanału.

**GAIN** — Regola la quantità di distorsione sul canale principale.

**GAIN** — Past de hoeveelheid vervorming op het leadkanaal aan.

**GAIN** — Justerar mängden förvrängning på ledningskanalen.

**GAIN** — Regulacja ilości zniekształceń w kanale wiodącym.

**BASS** — Regola le basse frequenze del tono della chitarra.

**BASS** — Past de lage frequenties van de gitaarklank aan.

**BASS** — Justerar gitarrtonens låga frekvenser.

**BASS** — Reguluje niskie częstotliwości tonu gitary.

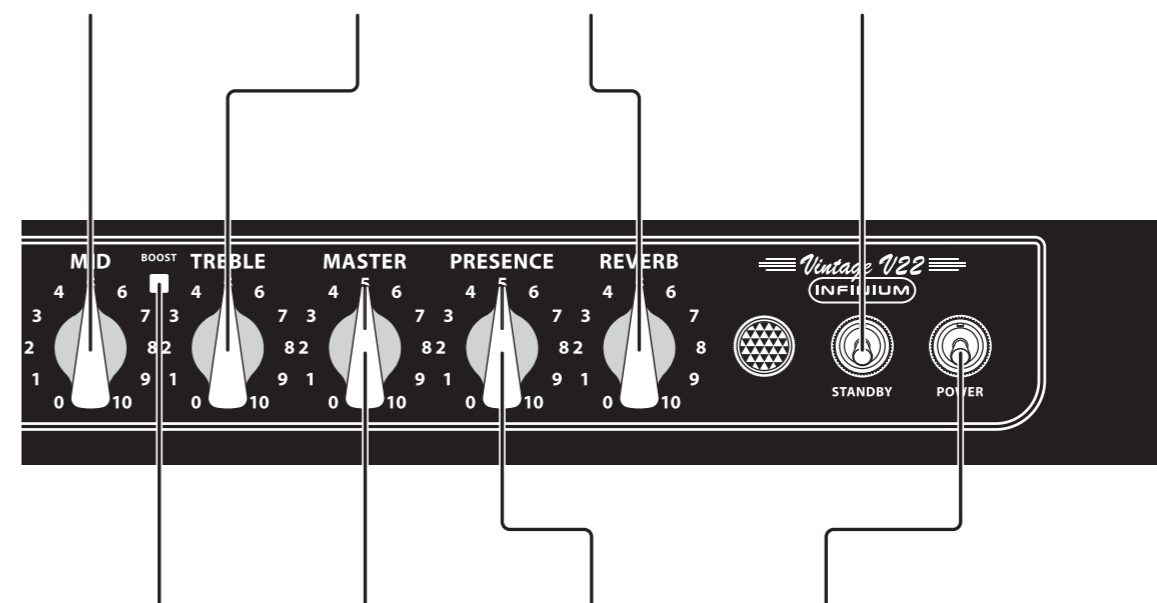

**BOOST** — Offre una spinta nel tono medio.

**BOOST** — Geeft een boost in de middentonen.

**BOOST** — Ger en boost i mellantonen.

**BOOST** — Podbicie tonów średnich.

**MASTER** — Regola l'uscita del volume generale degli altoparlanti.

**MASTER** — Past het algehele volume van de luidspreker (s) aan.

**MASTER** — Justerar den totala volymen för högtalarna.

**MASTER** — Reguluje ogólną głośność wyjściową głośników.

**PRESENCE** — Regola la chiarezza di fascia alta e la nitidezza del tono.

**PRESENCE** — Past de helderheid en scherpte van de toon aan.

**PRESENCE** — Justerar klarhetens klarhet och tonens skärpa.

**PRESENCE** — Regulacja klarowności i ostrości dźwięku na wysokim końcu.

**POWER** — Accende e spegne l'amplificatore. La spia gjoielli si accende quando l'alimentazione è accesa.

**POWER** — Zet de versterker aan en uit. De juweellamp licht op wanneer de stroom is ingeschakeld.

**POWER** — Slår på och stänger av förstärkaren. Juvelampen tänds när strömmen är på.

**POWER** — Włącza i wyłącza wzmacniacz. Klejnotowa lampa świeci się, gdy zasilanie jest włączone.

IT

NL

SE

PL

# Bugera V55 INFINIUM/V55HD INFINIUM/V22 INFINIUM/ V22HD INFINIUM Controls

## EN Step 2: Controls

## ES Paso 2: Controles

## FR Etape 2 : Réglages

## DE Schritt 2: Bedienelemente

## PT Passo 2: Controlos

**POWER SOURCE** — Connect the included IEC cable to this socket and to a mains outlet.

**POWER SOURCE (ALIMENTACIÓN)** — El cable IEC incluido debe conectarse a esta toma y a un enchufe de la instalación eléctrica.

**POWER SOURCE** — Connectez le cordon secteur IEC fourni entre cette embase et une prise secteur.

**POWER SOURCE** — Verbinden Sie das mitgelieferte IEC-Kabel mit diesem Anschluss und einer Netzsteckdose.

**POWER SOURCE** — Conecte o cabo IEC incluso a esta tomada e à rede elétrica.



**MODE** — Switches between TRIODE (half power) and PENTODE (full power) operation.

**MODE (MOD0)** — Permite elegir entre TRIODE (triodo, media potencia) y PENTODE (pentodo, plena potencia).

**MODE** — Sélectionne le mode TRIODE (mi-puissance) et PENTODE (pleine puissance).

**MODE** — Schaltet zwischen TRIODEN-Betrieb (halbe Leistung) und PENTODEN-Betrieb (volle Leistung) um.

**MODE** — Faz a troca entre as operações TRIODE (meia força) e PENTODE (força total).

**IMPEDANCE SELECTOR** — Switches between 4, 8 and 16 ohms.

**SELECTOR DE IMPEDANCIA** — Cambia entre 4, 8 y 16 ohmios.

**SÉLECTEUR D'IMPÉDANCE** — Permet de sélectionner une impédance de sortie de 4, 8 ou 16 Ohms.

**IMPEDANZ SCHALTER** — Schaltet zwischen 4, 8 und 16 Ohm um.

**SELETOR DE IMPEDÂNCIA** — Faz a troca entre 4, 8 e 16 ohms.

**FX LOOP** — Route an external effects processor into your signal chain or send the preamp tone to a power amplifier.

**FX LOOP (BUCLE EFECTOS)** — Incorpore un procesador de efectos externo a su cadena de señal o envíe el tono preamplificado a un amplificador de potencia.

**FX LOOP** — Ajoutez un processeur d'effets externe dans le trajet de votre signal ou dirigez le signal de sortie de votre préampli vers un ampli de puissance externe.

**FX LOOP** — Schleift einen externen Effektprozessor in die Signalkette ein oder leitet das Preampsignal zu einer Endstufe.

**FX LOOP** — Roteia um processador de efeitos externo a sua cadeia de sinais ou envia o tom do pré-amplificador a um amplificador de força.

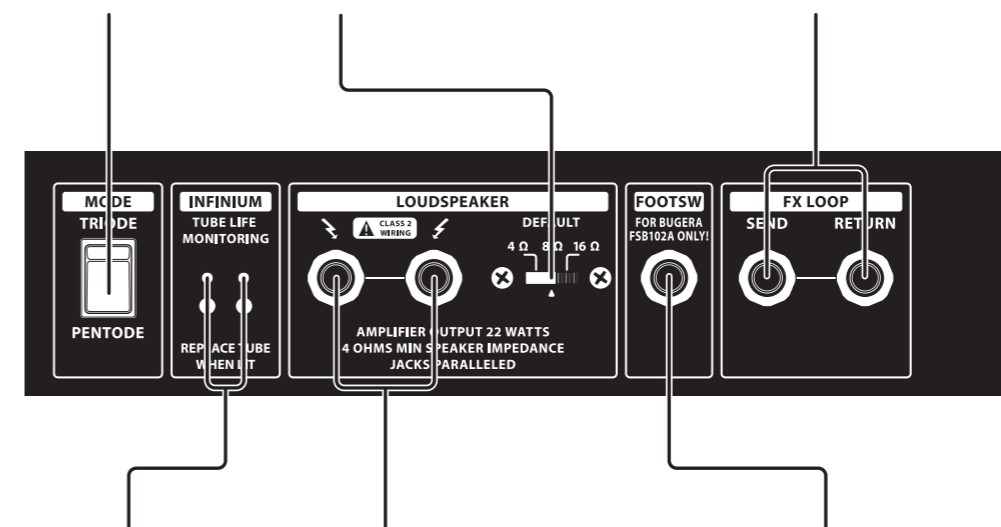

**INFINIUM LED** — Lights permanently when the power tube needs to be replaced.

**PILOTO INFINIUM** — Se ilumina permanentemente para indicarle que debe sustituir la válvula de potencia.

**LED INFINIUM** — Est allumé constamment lorsque la lampe de puissance doit être remplacée.

**INFINIUM LED** — Leuchtet permanent, wenn die Leistungsrohre ersetzt werden muss.

**LED INFINIUM** — Acende permanentemente quando a válvula de alimentação precisa ser substituída.

**LOUDSPEAKER OUTPUTS** — Connect the built-in speaker and/or additional speaker cabs to these jacks using ¼" speaker cables. DO NOT use instrument cables!

**SALIDAS DE ALTAVOCES** — Conecte el altavoz incorporado y cualquier caja adicional a estos jacks por medio de cables de altavoz con jacks de 6,35 mm. ¡NO UTILICE cables de instrumentos!

**SORTIES LOUDSPEAKER** — Connectez le haut-parleur interne et/ou les enceintes externes à ces Jacks 6,35 mm à l'aide de câbles haut-parleur en Jacks. Veuillez à NE PAS UTILISER de câbles instrument !

**LOUDSPEAKER OUTPUTS** — Schließen Sie den integrierten Lautsprecher und/oder Zusatzboxen über 6,3 mm Boxenkabel an diese Buchsen an. Verwenden Sie KEINE Instrumentenkabel!

**LOUDSPEAKER OUTPUTS** — Conecte o alto-falante embutido e/ou gabinetes de alto-falante adicionais nestes conectores fêmea usando cabos de alto-falantes de 6,35 mm. NÃO use cabos de instrumento!

**FOOTSW** — Connect the included FSB102A footswitch.

**FOOTSW (PEDALERA)** — Conecte la pedalera FSB102A incluida.

**FOOTSW** — Connectez le pédalier FSB102A fourni.

**FOOTSW** — Schließen Sie hier den mitgelieferten FSB102A-Fußschalter an.

**FOOTSW** — Conecte o pedal FSB102A incluso.

EN

ES

FR

DE

PT

# Bugera V55 INFINIUM/V55HD INFINIUM/V22 INFINIUM/ V22HD INFINIUM Controls

## IT Passo 2: Controlli

## NL Stap 2: Bediening

## SE Steg 2: Kontroller

## PL Krok 2: Sterowanica

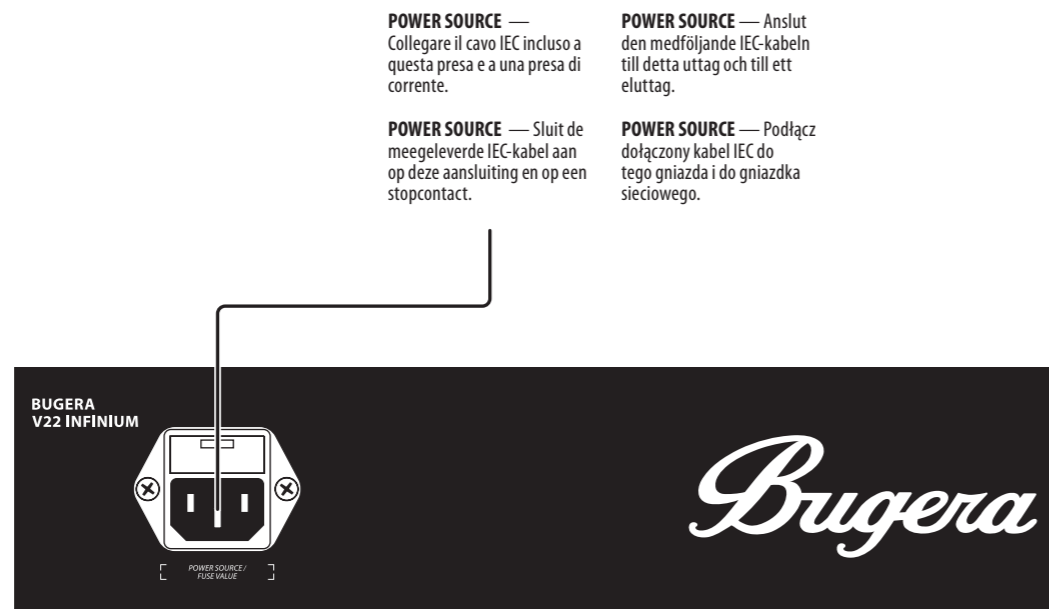

**POWER SOURCE** — Collegare il cavo IEC incluso a questa presa e a una presa di corrente.

**POWER SOURCE** — Sluit de meegeleverde IEC-kabel aan op deze aansluiting en op een stopcontact.

**POWER SOURCE** — Anslut den medföljande IEC-kabeln till detta uttag och till ett eluttag.

**POWER SOURCE** — Podłącz dołączony kabel IEC do tego gniazda i do gniazodka sieciowego.

**MODE** — Commuta tra il funzionamento TRIODE (metà potenza) e PENTODE (piena potenza).

**MODE** — Schakelt tussen TRIODE (half vermogen) en PENTODE (vol vermogen) werking.

**MODE** — Växlar mellan TRIODE (halv effekt) och PENTODE (full effekt).

**MODE** — Przełącza pomiędzy trybem TRIODE (połowa mocy) i PENTODE (pełna moc).

**IMPEDANCE SELECTOR** — Commuta tra 4, 8 e 16 ohm.

**SELECTOR DE IMPEDANCIA** — Schakelt tussen 4, 8 en 16 ohm.

**SÉLECTEUR D'IMPÉDANCE** — Växlar mellan 4, 8 och 16 ohm.

**IMPEDANZ SCHALTER** — Przełącza między 4, 8 i 16 omów.

**FX LOOP** — Indirizza un processore di effetti esterno nella catena del segnale o invia il tono del preamplificatore a un amplificatore di potenza.

**FX LOOP** — Leid een externe effectprocessor naar uw signaalketen of stuur de voorversterkertoorn naar een eindversterker.

**FX LOOP** — Dra en extern effektprocessor in i din signalkedja eller skicka förförstärkartonen till en effektförstärkare. ampli de puissance externe.

**FX LOOP** — Poprowadź zewnętrzny procesor efektów do swojego łańcucha sygnałowego lub wyslij ton przedwzmacniacza do wzmacniacza mocy.

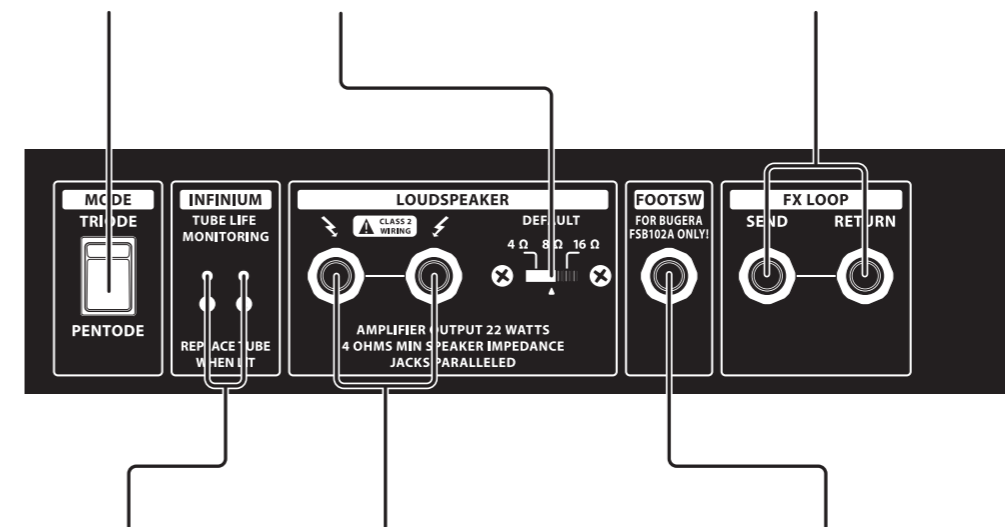

**INFINIUM LED** — Si accende in modo permanente quando è necessario sostituire la valvola di potenza.

**PILOTO INFINIUM** — Brandt permanent als de eindbuis aan vervanging toe is.

**LED INFINIUM** — Tänds permanent när strömslangen behöver bytas ut.

**INFINIUM LED** — Świeci światłem ciągłym, gdy należy wymienić lampę zasilającą.

**LOUDSPEAKER OUTPUTS** — Collegare gli altoparlanti incorporati e / o gli altoparlanti aggiuntivi a questi jack utilizzando cavi per altoparlanti da ¼". NON utilizzare cavi per strumenti!

**SALIDAS DE ALTAVOCES** — Sluit de ingebouwde luidspreker en / of extra luidsprekerkasten aan op deze aansluitingen met ¼" luidsprekerkabels. Gebruik GEEN instrumentkabels!

**SORTIES LOUDSPEAKER** — Anslut den inbyggda högtalaren och / eller ytterligare högtalarkablar till dessa uttag med speaker "högtalarkablar. ANVÄND INTE instrumentkablar!

**LOUDSPEAKER OUTPUTS** — Podłącz wbudowany głośnik i / lub dodatkowe kolumny głośnikowe do tych gniazd za pomocą kabli głośnikowych ¼". NIE używaj kabli instrumentalnych!

**FOOTSW** — Collega il pedale FSB102A incluso.

**FOOTSW** — Sluit de meegeleverde voetschakelaar FSB102A aan.

**FOOTSW** — Anslut den medföljande fotkontakten FSB102A.

**FOOTSW** — Podłącz dołączony przełącznik nożny FSB102A.

IT

NL

SE

PL

# Bugera V55 INFINIUM/V55HD INFINIUM/V22 INFINIUM/ V22HD INFINIUM Getting started

## EN Step 3: Getting started

## ES Paso 3: Puesta en marcha

## FR Etape 3 : Mise en oeuvre

## DE Schritt 3: Erste Schritte

## PT Passo 3: Primeiros Passos

**1** EN Turn the MASTER knob down to 0 (all the way left).

ES Gire la rueda MASTER hasta 0 (toda a la izquierda).

FR Réglez le bouton MASTER sur 0 (au minimum).

DE Drehen Sie den MASTER-Regler auf 0 zurück (ganz nach links).

PT Gire o botão MASTER para baixo até o 0 (totalmente para a esquerda).

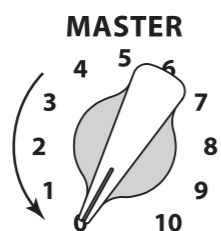

**2** EN Flip the POWER switch on. The jewel lamp will light.

ES Active el interruptor POWER. El piloto se iluminará.

FR Placez l'interrupteur POWER sur On. Le témoin s'allume.

DE Aktivieren Sie den POWER-Schalter. Die Netzanzeige leuchtet.

PT Ligue o interruptor POWER. A lâmpada jóia acenderá.

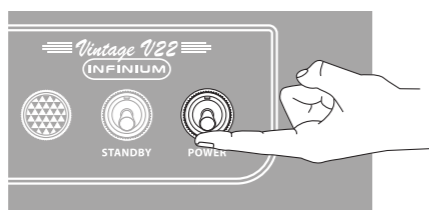

**3** EN Wait one minute for the valves to warm up, then flip the STANDBY switch on.

ES Espere un minuto para que las válvulas se calienten y desactive el interruptor STANDBY.

FR Attendez une minute que les lampes chauffent, puis activez l'interrupteur STANDBY.

DE Warten Sie eine Minute, bis sich die Röhren erwärmt haben, und aktivieren Sie dann den STANDBY-Schalter.

PT Espere um minuto para que as válvulas aqueçam, e ligue o interruptor STANDBY.



**4** EN Turn the MASTER and CLEAN knobs up to 4 initially.

ES Gire inicialmente las ruedas MASTER y CLEAN hasta el 4.

FR Commencez par placer les boutons MASTER et CLEAN sur 4.

DE Drehen Sie die MASTER- und CLEAN-Regler anfänglich auf 4.

PT Gire os botões MASTER e CLEAN até 4 inicialmente.

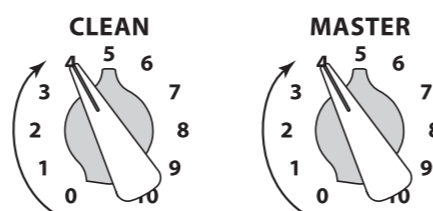

**5** EN Adjust the tonal character of the amp using the BASS, MID, TREBLE and PRESENCE knobs. For a boost in the midrange frequencies, press the BOOST button.

ES Ajuste el carácter tonal del amplificador por medio de las ruedas BASS, MID, TREBLE y PRESENCE. Para resaltar las frecuencias medias, pulse el botón BOOST.

FR Réglez le timbre de l'ampli avec les boutons BASS, MID, TREBLE et PRESENCE. Pour accentuer la réponse dans les médiums, appuyez sur la touche BOOST.

DE Stellen Sie den Klangcharakter des Verstärkers mit den BASS-, MID-, TREBLE- und PRESENCE-Reglern ein. Um die Mitten zusätzlich zu verstärken, drücken Sie die BOOST-Taste.

PT Ajuste a característica tonal do amplificador usando os botões BASS, MID, TREBLE e PRESENCE. Para aumentar as frequências médias, pressione o botão BOOST.

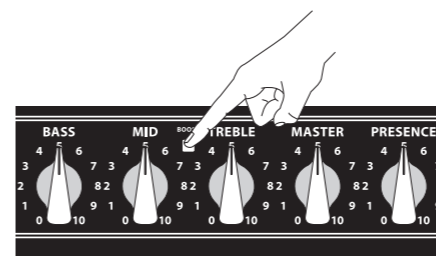

**6** EN Press the CHANNEL button to switch to the lead channel and raise the VOLUME knob to 3.

ES Pulse el botón CANAL para pasar al canal distorsionado y gire la rueda VOLUME hasta el 3.

FR Appuyez sur la touche CHANNEL pour passer sur le canal Lead et montez le VOLUME sur 3.

DE Schalten Sie durch Drücken der CHANNEL-Taste auf den Lead-Kanal um und drehen Sie den VOLUME-Regler auf 3.

PT Pressione o botão CHANNEL para trocar para o canal principal e aumente o botão VOLUME até o 3.

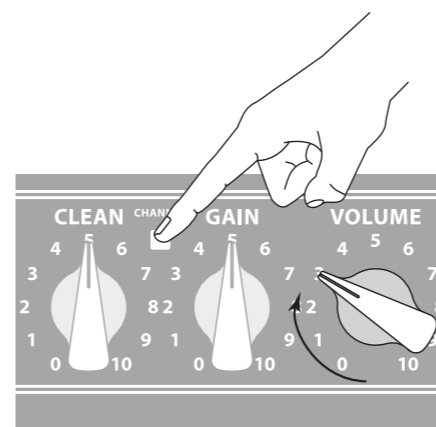

**7** EN Adjust the amount of distortion using the GAIN knob.

ES Ajuste la cantidad de distorsión mediante la rueda GAIN.

FR Réglez le taux de distorsion avec le bouton de GAIN.

DE Stellen Sie die Verzerrungsstärke mit dem GAIN-Drehregler ein.

PT Ajuste a quantidade de distorção usando o botão GAIN.

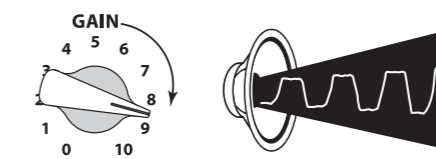
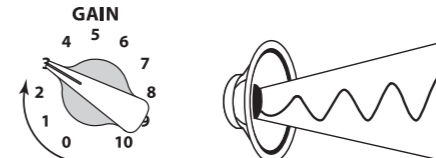

**8** EN Turn the REVERB knob clockwise to add reverb. REVERB may be switched on and off with the FSB102A footswitch.

ES Gire la rueda REVERB en la dirección de las agujas del reloj para aumentar la reverberación. La reverberación se puede activar y desactivar mediante la pedalera FSB102A.

FR Tournez le bouton REVERB vers la droite pour ajouter de la réverbération. Vous pouvez activer/désactiver la REVERB avec le pédalier FSB102A.

DE Drehen Sie den REVERB-Regler nach rechts, um Reverb hinzuzufügen. Man kann den REVERB-Effekt mit dem FSB102A Fußschalter ein- und ausschalten.

PT Gire o botão REVERB no sentido horário para adicionar reverberação. O REVERB pode ser ligado ou desligado com o pedal FSB102A.

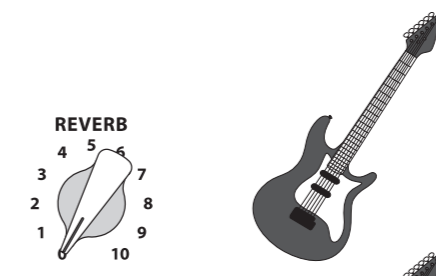

**9** EN For a different character and dynamic response, first flip the STANDBY switch off, then flip the MODE switch on the rear panel to the TRIODE setting. Turn the STANDBY switch back on again.

ES Para variar el carácter y la respuesta dinámica, primero active el STANDBY y luego, en el panel trasero, ponga el interruptor MODE en TRIODE. Desactive el STANDBY de nuevo.

FR Pour modifier le caractère sonore et la réponse dynamique, placez le STANDBY sur Off, et placez le sélecteur MODE en position TRIODE. Activez à nouveau le STANDBY.

DE Um den Klangcharakter und die Dynamikansprache zu wechseln, deaktivieren Sie zuerst den STANDBY-Schalter und stellen dann den rückseitigen MODE-Schalter auf TRIODE ein. Aktivieren Sie wieder den STANDBY-Schalter.

PT Para uma característica diferente e uma resposta dinâmica, primeiro desligue o interruptor STANDBY, e, então, ligue o interruptor MODE no painel traseiro para a configuração TRIODE. Ligue o interruptor STANDBY novamente.

**10** EN Rock out and have fun!

ES ¡Salud y rock and roll!

FR Jetez-vous en l'air !

DE Jetzt können Sie losrocken und Spaß haben!

PT Toque rock e divirta-se!



# Bugera V55 INFINIUM/V55HD INFINIUM/V22 INFINIUM/ V22HD INFINIUM Getting started

## IT Passo 3: Iniziare

## NL Stap 3: Aan de slag

## SE Steg 3: Komma igång

## PL Krok 3: Pierwsze kroki

**1** IT Ruota la manopola MASTER verso il basso su 0 (completamente a sinistra).

NL Draai de MASTER-knop omlaag naar 0 (helemaal naar links).

SE Vrid MASTER-vredet till 0 (hela vägen).

PL Obróć regulator MASTER do pozycji 0 (maksymalnie w lewo).

**2** IT Accendere l'interruttore POWER. La lampada gioiello si accenderà.

NL Zet de POWER-schakelaar aan. De juweellamp gaat branden.

SE Slå på POWER-omkopplaren. Juvelampan tänds.

PL Włącz przełącznik POWER. Lampa klejnotowa zaświeci się.

**3** IT Attendere un minuto affinché le valvole si riscaldino, quindi accendere l'interruttore STANDBY.

NL Wacht een minuut totdat de kleppen zijn opgewarmd en zet dan de STANDBY-schakelaar aan.

SE Vänta en minut tills ventilerna värms upp och slå sedan på STANDBY-omkopplaren.

PL Poczekaaj minutę, aż zawory się rozgrzeją, a następnie włącz przełącznik STANDBY.



**4** IT Ruota inizialmente le manopole MASTER e CLEAN fino a 4.

NL Draai de MASTER- en CLEAN-knoppen in eerste instantie naar 4.

SE Vrid MASTER- och CLEAN-knapparna upp till 4 först.

PL Obróć pokrętki MASTER i CLEAN początkowo do 4.

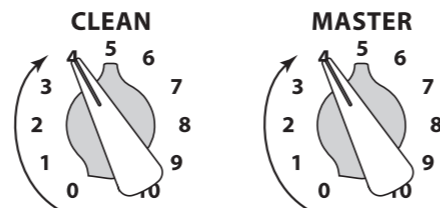

**5** IT Regolare il carattere tonale dell'amplificatore utilizzando le manopole BASS, MID, TREBLE e PRESENCE. Per aumentare le frequenze medie, premere il pulsante BOOST.

NL Pas het klankkarakter van de versterker aan met de BASS, MID, TREBLE en PRESENCE knoppen. Druk op de BOOST-knop voor een boost in de middenfrequenties.

SE Justera förstärkarens tonkaraktär med knapparna BASS, MID, TREBLE och PRESENCE. För att öka mellanfrekvenserna trycker du på BOOST-knappen.

PL Dostosuj charakter tonalny wzmacniacza za pomocą pokręteł BASS, MID, TREBLE i PRESENCE. Aby podbić średnie częstotliwości, naciśnij przycisk BOOST.

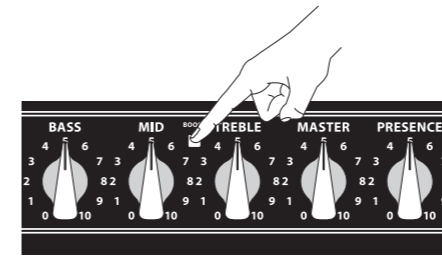

**6** IT Premere il pulsante CHANNEL per passare al canale principale e alzare la manopola VOLUME a 3.

NL Druk op de CHANNEL-knop om over te schakelen naar het leadkanaal en zet de VOLUME-knop op 3.

SE Tryck på CHANNEL-knappen för att växla till ledningskanalen och höja VOLUME-ratten till 3.

PL Naciśnij przycisk CHANNEL, aby przełączyć się na kanał główny i podnieś pokrętkę VOLUME do 3.

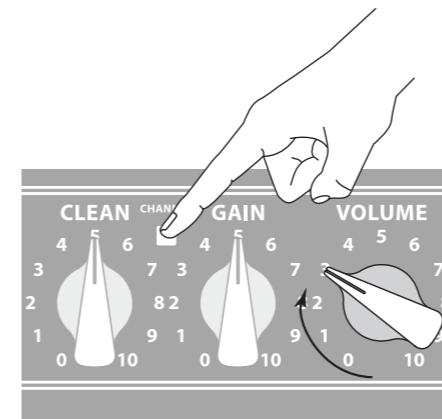

**7** IT Regolare la quantità di distorsione utilizzando la manopola GAIN.

NL Pas de hoeveelheid vervorming aan met de GAIN-knop.

SE Justera mängden förvrängning med GAIN-ratten.

PL Dostosuj wielkość przesteru za pomocą pokrętki GAIN.

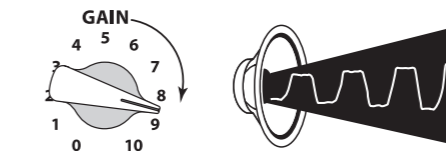
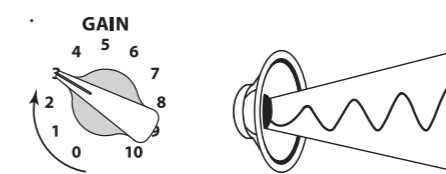

**8** IT Ruotare la manopola REVERB in senso orario per aggiungere riverbero. REVERB può essere attivato e disattivato con il pedale FSB102A.

NL Draai de REVERB-knop met de klok mee om galm toe te voegen. REVERB kan worden in- en uitgeschakeld met de FSB102A-voetschakelaar.

SE Vrid REVERB-ratten medurs för att lägga till efterklang. REVERB kan slås på och av med fotkontakten FSB102A.

PL Obróć pokrętkę REVERB w prawo, aby dodać pogłos. REVERB można włączać i wyłączać przyciskiem nożnym FSB102A.

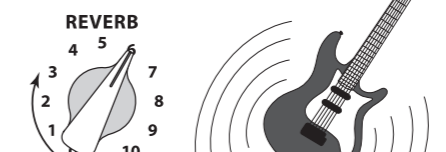

**9** IT Per un carattere e una risposta dinamica diversi, prima spegni l'interruttore STANDBY, quindi sposta l'interruttore MODE sul pannello posteriore sull'impostazione TRIODE. Riaccendere l'interruttore STANDBY.

NL Voor een ander karakter en een andere dynamische respons, zet u eerst de STANDBY-schakelaar uit en vervolgens de MODE-schakelaar op het achterpaneel naar de TRIODE-instelling. Zet de STANDBY-schakelaar weer aan.

SE För en annan karaktär och dynamiskt svar vänder du först STANDBY-avstängningen och vänder sedan MODE-omkopplaren på bakpanelen till TRIODE-inställningen. Slå på STANDBY-omkopplaren igen.

PL Aby uzyskać inny charakter i dynamiczną reakcję, najpierw wyłącz przełącznik STANDBY, a następnie przestaw przełącznik MODE na tylnym panelu w położenie TRIODE. Ponownie włącz przełącznik STANDBY.

**10** IT Scatenati e divertiti!

NL Rock out en veel plezier!

SE Rocka ut och ha kul!

PL JZaszalej i baw się dobrze!



IT

NL

SE

PL



# Bugera INFINIUM Tube Life Monitoring

The INFINIUM Tube Life Monitoring circuitry continuously monitors the output tube biasing for optimum performance and consistent tone, even as the tube ages. When the output tube does need to be replaced, the tube's matching LED on the back panel will light permanently.

When you do need to replace a tube, you may plug in the new tube and immediately begin using the amplifier; you will not need a technician to set up the bias for the new tube.

To replace a faulty output tube:

1. Switch off the amplifier and wait for the output tube to cool down to a safe temperature before touching it.
2. Press down the tube retainer to the chassis using two fingers of one hand, and then gently pull on the tube while lightly rocking back and forth until the tube loosens and slides out of the socket.
3. **V55/V55HD:** Carefully insert the new tube, making sure the new tube's prongs are properly aligned with the matching holes and the center coding pin is aligned with the corresponding notch in the Octal socket.  
**V22/V22HD:** Make sure the new tube's prongs are properly aligned with the matching holes and the gap is aligned with the corresponding gap in the Noval socket.
4. Gently push the new tube until it seats firmly in the socket.
5. Switch the amplifier back on in Standby mode.
6. When the tube has warmed up to operating temperature, you may switch the amplifier out of Standby mode.
7. The INFINIUM Tube Life Monitoring LED should now turn off and you can begin playing.

 **When the front panel light starts flashing regularly, this indicates the amp cannot work due to too many issues. In this case we recommend replacing the faulty power amp tube immediately.**

El circuito de monitorización de duración de válvula INFINIUM comprueba de forma continua el bias de la válvula de salida para verificar su rendimiento óptimo y un sonido continuo, incluso conforme va pasando el tiempo por la válvula. Cuando una válvula de salida deba ser sustituida, el piloto de dicha válvula en el panel trasero se quedará iluminado fijo.

Este circuito monitoriza cada una de la válvulas de forma individual, lo que implica que no hará falta que compre grupos de válvulas sincronizadas. Cada válvula funcionará a los niveles de corriente idóneos independientemente de las desviaciones del voltaje.

Cuando una válvula deba ser sustituida, podrá conectar la nueva y volver a usar el amplificador de forma inmediata; no hará falta que un técnico ajuste el bias de la nueva válvula.

Para sustituir una válvula de salida averiada:

1. Apague el amplificador y espere a que se enfríe la válvula de salida hasta que llegue a una temperatura segura para que pueda tocarla.
2. Pulse la pestaña de sujeción de la válvula al chasis usando dos dedos de una mano y después tire de ella hacia fuera haciendo pequeños movimientos oscilantes hasta que consiga soltarla y extraerla por completo.
3. **V55/V55HD:** Introduzca con cuidado la nueva válvula y asegúrese de que los conectores de la misma queden correctamente alineados con los agujeros de conexión y que la punta central quede alineada con la muesca correspondiente del conector Octal.  
**V22/V22HD:** Asegúrese de que los conectores de la válvula queden correctamente alineados con los agujeros de conexión y que el espacio libre quede alineado con el espacio correspondiente del conector Noval.
4. Empuje la nueva válvula suavemente hacia dentro hasta que quede firmemente sujeta en el conector.
5. Vuelva a conectar el amplificador y déjelo en el modo Standby.
6. Cuando la válvula se haya precalentado hasta llegar a su temperatura operativa óptima, desactive el modo Standby.
7. El piloto del circuito de monitorización de duración de válvula INFINIUM se apagará y podrá volver a usar el amplificador.

 **Quando el piloto del panel frontal comienza a parpadear de forma continua, eso indicará que el amplificador no puede funcionar correctamente debido a algún problema. En ese caso le recomendamos que sustituya la válvula de la etapa de potencia inmediatamente.**

Le circuit INFINIUM Tube Life Monitoring contrôle en permanence le Bias des lampes de sortie et offre des performances optimales et un son de qualité constante même lorsque les lampes approchent de la fin de leur vie. Quand une lampe de sortie doit être remplacée, la LED sur la face arrière reste allumée.

Ce circuit contrôle chaque lampe individuellement, vous n'avez donc pas besoin d'acheter tout un kit de lampes assorties. Chaque lampe fonctionne à sa tension idéale indépendamment des variations du courant du secteur.

Lorsque vous remplacez une lampe, vous pouvez brancher la nouvelle lampe et utiliser l'ampli immédiatement sans avoir besoin de faire régler le Bias par un technicien.

Pour remplacer une lampe de sortie défectueuse :

1. Mettez l'ampli hors tension et attendez que la température des lampes baisse pour pouvoir les toucher en toute sécurité.
2. Maintenez le socle de maintien de la lampe avec deux doigts puis tirez doucement sur la lampe tout en la bougeant légèrement d'avant en arrière jusqu'à ce que la lampe se retire de son connecteur.
3. **V55/V55HD:** Insérez la nouvelle lampe en vous assurant que ses broches soient correctement alignées avec les connecteurs correspondant et que la broche centrale se trouve bien en face de l'encoche du connecteur Octal de la lampe.  
**V22/V22HD:** Assurez que les broches soient correctement alignées avec les connecteurs correspondant et que l'espace libre se trouve bien en face de l'espace du connecteur Noval de la lampe.
4. Enfoncez doucement la lampe jusqu'à ce qu'elle soit fermement insérée dans le connecteur.
5. Remettez l'ampli sous tension en mode Standby.
6. Lorsque les lampes ont suffisamment chauffé, vous pouvez désactiver le mode Standby.
7. La LED INFINIUM Tube Life Monitoring s'éteint et vous pouvez commencer à jouer.

 **Si l'une des LEDs de la face avant s'allume souvent, cela indique que l'ampli ne peut pas fonctionner correctement à cause de trop nombreux problèmes. Dans ce cas, nous vous conseillons de remplacer immédiatement la lampe de puissance.**

Die INFINIUM Tube Life Monitoring-Schaltung überwacht ständig die Vorspannung der Leistungsröhren hinsichtlich optimaler Performance und konsistentem Klang – auch wenn die Röhren altern. Wenn eine Ausgangsröhre ersetzt werden muss, leuchtet die rückseitige Status-LED der Röhre ständig.

Diese Schaltung überwacht jede Röhre einzeln, damit Sie keine abgestimmten Röhren-Sets kaufen müssen. Jede Röhre wird ungeachtet von Schwankungen der Netzspannung mit idealen Spannungspegeln betrieben.

Wenn eine Röhre ersetzt werden muss, können Sie die neue Röhre einfach einstecken und sofort mit dem Verstärker weiterspielen. Die Vorspannung der neuen Röhre muss nicht von einem Techniker eingemessen werden.

Fehlerhafte Ausgangsröhre ersetzen:

1. Schalten Sie den Verstärker aus. Warten Sie, bis sich die Ausgangsröhre auf eine sichere Temperatur abgekühlt hat, bevor Sie sie anfassen.
2. Drücken Sie die Röhrenhalterung mit zwei Fingern einer Hand auf das Chassis. Ziehen Sie die Röhre behutsam aus dem Sockel, während Sie sie gleichzeitig seitlich hin- und her bewegen, bis sie sich löst und aus dem Sockel gleitet.
3. **V55/V55HD:** Stecken Sie die neue Röhre behutsam in den Sockel und achten Sie darauf, dass die Stifte der neuen Röhre korrekt auf die entsprechenden Öffnungen ausgerichtet sind und der mittlere Codierstift auf die entsprechende Aussparung im Oktal-Sockel ausgerichtet ist.  
**V22/V22HD:** Achten Sie darauf, dass die Stifte der neuen Röhre korrekt auf die entsprechenden Öffnungen ausgerichtet sind und die Lücke auf die entsprechende Lücke im Noval-Sockel ausgerichtet ist.
4. Drücken Sie die neue Röhre sanft in den Sockel, bis sie fest sitzt.
5. Schalten Sie den Verstärker in den Standby-Modus.
6. Wenn sich die Röhre auf Betriebstemperatur erwärmt hat, können Sie den Verstärker aus dem Standby-Modus auf Betriebsbereitschaft schalten.
7. Die INFINIUM Tube Life Monitoring LED sollte jetzt erlöschen, damit Sie weiterspielen können.

 **Wenn die vorderseitige Lampe regelmäßig blinkt, kann der Verstärker aufgrund verschiedener Ursachen nicht richtig funktionieren. In diesem Fall sollten Sie die fehlerhafte Ausgangsröhre sofort ersetzen.**

O circuito de monitoramento de vida útil de válvula INFINIUM monitora continuamente a polarização da válvula de saída para que haja desempenho otimizado e timbre consistente, mesmo quando a válvula estiver velha. Quando a válvula de saída realmente precisar ser substituída, o LED correspondente com a válvula no painel traseiro acenderá uma luz constante.

Este circuito monitora cada válvula individualmente, o que significa que não é necessário adquirir conjuntos de válvulas que combinem. Cada válvula irá operar em níveis de corrente ideais independentemente de variações na tensão da rede.

Quando realmente precisar substituir uma válvula, você poderá conectar a nova válvula imediatamente e começar a usar o amplificador; não será necessário chamar um técnico para configurar a polarização da nova válvula.

Substituição de uma válvula de saída defeituosa:

1. Desligue o amplificador e espere que a válvula de saída esfrie até atingir uma temperatura segura antes de tocá-la.
2. Aperte o retentor de válvulas para baixo contra o chasis usando dois dedos de uma mão, e então puxe suavemente a válvula enquanto balança suavemente para frente e para trás até que a válvula se afrouxe e deslize para fora do soquete.
3. **V55/V55HD:** Insira cuidadosamente a nova válvula, certificando-se de que as garras da nova válvula fiquem alinhadas adequadamente com os orifícios correspondentes, e que o pino de codificação central esteja alinhado com o encaixe correspondente do soquete Octal.  
**V22/V22HD:** Certifique-se que as garras da nova válvula fiquem alinhadas adequadamente com os orifícios correspondentes, e que o espaço livre esteja alinhado com o espaço correspondente do soquete Noval.
4. Empurre a nova válvula levemente até que ela se assente firmemente no soquete.
5. Ligue o amplificador novamente no modo Standby.
6. Quando as válvulas estiverem aquecidas em uma temperatura operacional, você poderá tirar o amplificador do modo Standby.
7. O LED de monitoramento de vida útil de válvula INFINIUM agora deve desligar e você poderá começar a tocar

 **Quando a luz do painel frontal começa a piscar regularmente, isso indica que o amplificador não está funcionando devido a problemas demais. Neste caso, recomendamos que a válvula do amplificador de potência defeituosa seja substituída imediatamente.**

# Bugera INFINIUM Tube Life Monitoring

Il circuito INFINIUM Tube Life Monitoring monitora continuamente la polarizzazione delle valvole di uscita per prestazioni ottimali e suono coerente, anche con l'invecchiamento della valvola. Quando il tubo di uscita deve essere sostituito, il LED corrispondente del tubo sul pannello posteriore si accenderà in modo permanente.

Quando è necessario sostituire una valvola, è possibile collegare la nuova valvola e iniziare immediatamente a utilizzare l'amplificatore; non avrai bisogno di un tecnico per impostare il bias per il nuovo tubo.

Per sostituire una valvola di uscita difettosa:

1. Spegnerne l'amplificatore e attendere che il tubo di uscita si raffreddi fino a raggiungere una temperatura sicura prima di toccarlo.
2. Premere il fermo del tubo sullo chassis usando due dita di una mano, quindi tirare delicatamente il tubo mentre si oscilla leggermente avanti e indietro finché il tubo non si allenta e scivola fuori dalla presa.
3. **V55 / V55HD:** Inserire con attenzione il nuovo tubo, assicurandosi che i poli del nuovo tubo siano correttamente allineati con i fori corrispondenti e il perno di codifica centrale sia allineato con la tacca corrispondente nella presa Octal.  
**V22/V22HD:** Accertarsi che i poli del nuovo tubo siano correttamente allineati con i fori corrispondenti e che lo spazio sia allineato con lo spazio corrispondente nella presa Noval.
4. Spingere delicatamente il nuovo tubo finché non si posiziona saldamente nella presa.
5. Riaccendere l'amplificatore in modalità Standby.
6. Quando il tubo si è riscaldato alla temperatura di esercizio, è possibile disattivare la modalità Standby dell'amplificatore.
7. Il LED di monitoraggio della durata del tubo INFINIUM dovrebbe ora spegnersi e puoi iniziare a giocare.

 **Quando la luce del pannello frontale inizia a lampeggiare regolarmente, ciò indica che l'amplificatore non può funzionare a causa di troppi problemi. In questo caso si consiglia di sostituire immediatamente la valvola dell'amplificatore di potenza difettosa.**

Het INFINIUM Tube Life Monitoring-circuit bewaakt continu de uitgangsbuisvoorspanning voor optimale prestaties en consistente toon, zelfs als de buis ouder wordt. Wanneer de uitgangsbuis vervangen moet worden, brandt de bijpassende LED van de buis op het achterpaneel permanent.

Als u toch een buis moet vervangen, kunt u de nieuwe buis aansluiten en de versterker meteen in gebruik nemen; je hebt geen technicus nodig om de voorspanning voor de nieuwe buis in te stellen.

Om een defecte uitgangsbuis te vervangen:

1. Schakel de versterker uit en wacht tot de uitgangsbuis is afgekoeld tot een veilige temperatuur voordat u deze aanraakt.
2. Druk de buishouder met twee vingers van één hand naar beneden op het chassis en trek dan voorzichtig aan de buis terwijl u licht heen en weer beweegt totdat de buis loskomt en uit de houder glijdt.
3. **V55/V55HD:** Steek de nieuwe buis voorzichtig in, zorg ervoor dat de pinnen van de nieuwe buis goed zijn uitgelijnd met de bijpassende gaten en dat de middelste codeerstift is uitgelijnd met de overeenkomstige inkeping in de Octal-aansluiting.  
**V22/V22HD:** Zorg ervoor dat de uitsteeksels van de nieuwe buis correct zijn uitgelijnd met de bijpassende gaten en dat de opening is uitgelijnd met de overeenkomstige opening in de Noval-houder.
4. Duw voorzichtig op de nieuwe buis totdat deze stevig in de houder zit.
5. Schakel de versterker weer in in de stand-bymodus.
6. Als de buis is opgewarmd tot bedrijfstemperatuur, kunt u de versterker uit de stand-bymodus schakelen.
7. De INFINIUM Tube Life Monitoring-LED moet nu uitgaan en u kunt beginnen met spelen.

 **Als het lampje op het voorpaneel regelmatig begint te knipperen, geeft dit aan dat de versterker niet kan werken vanwege te veel problemen. In dit geval raden we aan om de defecte eindversterkerbuis onmiddellijk te vervangen.**

INFINIUM Tube Life Monitoring-kretsarna övervakar kontinuerligt förspänningen av utgångsröret för optimal prestanda och jämn ton, även när röret åldras. När utgångsröret behöver bytas ut tänds lampans matchande lysdiod på bakpanelen permanent.

När du behöver byta ett rör kan du ansluta det nya röret och omedelbart börja använda förstärkaren. du behöver inte en tekniker för att ställa in förspänningen för det nya röret.

Så här byter du ut ett felaktigt utgående rör:

1. Stäng av förstärkaren och vänta tills utgångsröret har svalnat till en säker temperatur innan du rör vid den.
2. Tryck ner rörhållaren mot chassit med två fingrar i ena handen och dra sedan försiktigt i röret medan du lätt gungar fram och tillbaka tills röret lossnar och glider ut ur uttaget.
3. **V55/V55HD:** Sätt försiktigt in det nya röret och se till att det nya rörets tappar är korrekt inriktade med matchande hål och att mittkodningsstiftet är inriktat med motsvarande skår i Octal-uttaget.  
**V22/V22HD:** Se till att det nya rörets tappar är korrekt inriktade med matchande hål och att springan är inriktad med motsvarande mellanrum i Noval-uttaget.
4. Tryck försiktigt på det nya röret tills det sitter ordentligt i uttaget.
5. Slå på förstärkaren igen i standby-läge.
6. När röret har värmts upp till driftstemperatur kan du stänga av förstärkaren från standby-läge.
7. INFINIUM Tube Life Monitoring LED ska nu släckas och du kan börja spela.

 **När frontpanelens lampa börjar blinka regelbundet indikerar detta att förstärkaren inte kan fungera på grund av för många problem. I detta fall rekommenderar vi att du byter ut det felaktiga förstärkarröret omedelbart.**

Obwód INFINIUM Tube Life monitorujący w sposób ciągły monitoruje polaryzację lampy wyjściowej, aby zapewnić optymalną wydajność i spójny ton, nawet gdy lampa się starzeje. Gdy konieczna jest wymiana lampy wyjściowej, odpowiednia dioda LED lampy na tylnym panelu zaświeci się na stałe.

Kiedy zajdzie potrzeba wymiany lampy, możesz podłączyć nową lampę i od razu zacząć korzystać ze wzmacniacza; nie będziesz potrzebować technika do ustawienia odchylenia dla nowej rury.

Aby wymienić wadliwą lampę wyjściową:

1. Wyłącz wzmacniacz i poczekaj, aż lampa wyjściowa ostygnie do bezpiecznej temperatury, zanim jej dotkniesz.
2. Dociśnij uchwyt rury do stelaża dwoma palcami jednej ręki, a następnie delikatnie pociągnij rurę, lekko kołyszając ją do przodu i do tyłu, aż rura poluzuje się i wysunie z gniazda.
3. **V55/V55HD:** Ostrożnie włóż nową rurkę, upewniając się, że występy nowej rurki są odpowiednio dopasowane do pasujących otworów, a środkowy pin kodujący jest wyrównany z odpowiednim wycięciem w gnieździe ósemkowym.  
**V22/V22HD:** Upewnij się, że występy nowej rurki są odpowiednio wyrównane z pasującymi otworami, a szczelina jest wyrównana z odpowiednią szczeliną w gnieździe Noval.
4. Delikatnie pchnij nową rurkę, aż zostanie mocno osadzona w gnieździe.
5. Włącz wzmacniacz z powrotem w trybie gotowości.
6. Gdy lampa nagrzej się do temperatury roboczej, można wyprowadzić wzmacniacz z trybu czuwania.
7. Dioda LED monitorowania żywotności lampy INFINIUM powinna się teraz wyłączyć i można rozpocząć zabawę.

 **Kiedy lampka na panelu przednim zaczyna regularnie migać, oznacza to, że wzmacniacz nie może działać z powodu zbyt wielu problemów. W takim przypadku zalecamy natychmiastową wymianę uszkodzonej lampy wzmacniacza mocy.**

IT

NL

SE

PL

# Specifications

	V55, V55HD	V22, V22HD
<b>Preamp Section</b>		
<b>Tubes</b>		
Type	12AX7	
<b>Normal Input</b>		
Impedance	470 kΩ	
<b>Bright Input</b>		
Impedance	147 kΩ	
<b>Effects Send</b>		
Impedance	1 kΩ	1.2 kΩ
<b>Effects Return</b>		
Impedance	41 kΩ	53 kΩ
Maximum input sensitivity	3 dBV	7 dBV
<b>Power Amplifier Section</b>		
<b>Tubes</b>		
Type	2x 6L6	2x EL84/7189/6BQ5
<b>Output Power</b>		
V22(HD) / V55(HD)	55 W	22 W
<b>Loudspeaker Connectors</b>		
Type	¼" unbalanced mono jacks	
Load Impedance	4, 8, 16 Ohm switchable	
<b>Internal Speaker (V22, V55 only)</b>		
Type	12" Turbosound, TS-12G320A8	
Impedance	8 Ω	
Power	80 W	
<b>Power Supply</b>		
Power consumption	165 W	72 W
Fuse	100-120 V T 2A H 250 V	100-120 V T 1A H 250 V
	220-230 V T 1A H 250 V	220-230 V T 630 mA H 250 V
Mains connection	Standard IEC receptacle	
<b>Dimensions/Weight</b>		
<b>V22</b>		
Dimensions (H x W x D)	453 x 572 x 270 mm (17.8 x 22.5 x 10.6")	
Weight	19.4 kg (42.7 lbs)	
<b>V55</b>		
Dimensions (H x W x D)	545 x 597 x 270 mm (21.5 x 23.5 x 10.6")	
Weight	23 kg (50.7 lbs)	
<b>V22HD</b>		
Dimensions (H x W x D)	238 x 572 x 270 mm (9.3 x 22.5 x 10.6")	
Weight	12.7 kg (28 lbs)	
<b>V55HD</b>		
Dimensions (H x W x D)	238 x 597 x 270 mm (9.3 x 23.5 x 10.6")	
Weight	14.8 kg (32.6 lbs)	

# Other important information

## EN Important information

**1. Register online.** Please register your new Music Tribe equipment right after you purchase it by visiting [musictribe.com](http://musictribe.com). Registering your purchase using our simple online form helps us to process your repair claims more quickly and efficiently. Also, read the terms and conditions of our warranty, if applicable.

**2. Malfunction.** Should your Music Tribe Authorized Reseller not be located in your vicinity, you may contact the Music Tribe Authorized Fulfiller for your country listed under "Support" at [musictribe.com](http://musictribe.com). Should your country not be listed, please check if your problem can be dealt with by our "Online Support" which may also be found under "Support" at [musictribe.com](http://musictribe.com). Alternatively, please submit an online warranty claim at [musictribe.com](http://musictribe.com) BEFORE returning the product.

**3. Power Connections.** Before plugging the unit into a power socket, please make sure you are using the correct mains voltage for your particular model. Faulty fuses must be replaced with fuses of the same type and rating without exception.

## ES Aspectos importantes

**1. Registro online.** Le recomendamos que registre su nuevo aparato Music Tribe justo después de su compra accediendo a la página web [musictribe.com](http://musictribe.com). El registro de su compra a través de nuestro sencillo sistema online nos ayudará a resolver cualquier incidencia que se presente a la mayor brevedad posible. Además, aproveche para leer los términos y condiciones de nuestra garantía, si es aplicable en su caso.

**2. Averías.** En el caso de que no exista un distribuidor Music Tribe en las inmediaciones, puede ponerse en contacto con el distribuidor Music Tribe de su país, que encontrará dentro del apartado "Support" de nuestra página web [musictribe.com](http://musictribe.com). En caso de que su país no aparezca en ese listado, acceda a la sección "Online Support" (que también encontrará dentro del apartado "Support" de nuestra página web) y compruebe si su problema aparece descrito y solucionado allí. De forma alternativa, envíenos a través de la página web una solicitud online de soporte en período de garantía ANTES de devolvernos el aparato.

**3. Conexiones de corriente.** Antes de enchufar este aparato a una salida de corriente, asegúrese de que dicha salida sea del voltaje adecuado para su modelo concreto. En caso de que deba sustituir un fusible quemado, deberá hacerlo por otro de idénticas especificaciones, sin excepción.

## FR Informations importantes

**1. Enregistrez-vous en ligne.** Prenez le temps d'enregistrer votre produit Music Tribe aussi vite que possible sur le site Internet [musictribe.com](http://musictribe.com). Le fait d'enregistrer le produit en ligne nous permet de gérer les réparations plus rapidement et plus efficacement. Prenez également le temps de lire les termes et conditions de notre garantie.

**2. Dysfonctionnement.** Si vous n'avez pas de revendeur Music Tribe près de chez vous, contactez le distributeur Music Tribe de votre pays : consultez la liste des distributeurs de votre pays dans la page "Support" de notre site Internet [musictribe.com](http://musictribe.com). Si votre pays n'est pas dans la liste, essayez de résoudre votre problème avec notre "aide en ligne" que vous trouverez également dans la section "Support" du site [musictribe.com](http://musictribe.com). Vous pouvez également nous faire parvenir directement votre demande de réparation sous garantie par Internet sur le site [musictribe.com](http://musictribe.com) AVANT de nous renvoyer le produit.

**3. Raccordement au secteur.** Avant de relier cet équipement au secteur, assurez-vous que la tension secteur de votre région soit compatible avec l'appareil. Veillez à remplacer les fusibles uniquement par des modèles exactement de même taille et de même valeur électrique — sans aucune exception.

## DE Weitere wichtige Informationen

**1. Online registrieren.** Bitte registrieren Sie Ihr neues Music Tribe-Gerät direkt nach dem Kauf auf der website [musictribe.com](http://musictribe.com). Wenn Sie Ihren Kauf mit unserem einfachen online Formular registrieren, können wir Ihre Reparaturansprüche schneller und effizienter bearbeiten. Lesen Sie bitte auch unsere Garantiebedingungen, falls zutreffend.

**2. Funktionsfehler.** Sollte sich kein Music Tribe Händler in Ihrer Nähe befinden, können Sie den Music Tribe Vertrieb Ihres Landes kontaktieren, der auf [musictribe.com](http://musictribe.com) unter „Support“ aufgeführt ist. Sollte Ihr Land nicht aufgelistet sein, prüfen Sie bitte, ob Ihr Problem von unserem „Online Support“ gelöst werden kann, den Sie ebenfalls auf [musictribe.com](http://musictribe.com) unter „Support“ finden. Alternativ reichen Sie bitte Ihren Garantieanspruch online auf [musictribe.com](http://musictribe.com) ein, BEVOR Sie das Produkt zurücksenden.

**3. Stromanschluss.** Bevor Sie das Gerät an eine Netzsteckdose anschließen, prüfen Sie bitte, ob Sie die korrekte Netzspannung für Ihr spezielles Modell verwenden. Fehlerhafte Sicherungen müssen ausnahmslos durch Sicherungen des gleichen Typs und Nennwerts ersetzt werden.

## PT Outras Informações Importantes

**1. Registre-se online.** Por favor, registre seu novo equipamento Music Tribe logo após a compra visitando o site [musictribe.com](http://musictribe.com). Registrar sua compra usando nosso simples formulário online nos ajuda a processar seus pedidos de reparos com maior rapidez e eficiência. Além disso, leia nossos termos e condições de garantia, caso seja necessário.

**2. Funcionamento Defeituoso.** Caso seu fornecedor Music Tribe não esteja localizado nas proximidades, você pode contatar um distribuidor Music Tribe para o seu país listado abaixo de "Suporte" em [musictribe.com](http://musictribe.com). Se seu país não estiver na lista, favor checar se seu problema pode ser resolvido com o nosso "Suporte Online" que também pode ser achado abaixo de "Suporte" em [musictribe.com](http://musictribe.com). Alternativamente, favor enviar uma solicitação de garantia online em [musictribe.com](http://musictribe.com) ANTES da devolução do produto.

**3. Ligações.** Antes de ligar a unidade à tomada, assegure-se de que está a utilizar a voltagem correcta para o modelo em questão. Os fusíveis com defeito terão de ser substituídos, sem qualquer excepção, por fusíveis do mesmo tipo e corrente nominal.

## IT Informazioni importanti

**1. Registratevi online.** Vi invitiamo a registrare il nuovo apparecchio Music Tribe subito dopo averlo acquistato visitando [musictribe.com](http://musictribe.com). La registrazione dell'acquisto tramite il nostro semplice modulo online ci consente di elaborare le richieste di riparazione in modo più rapido ed efficiente. Leggete anche i termini e le condizioni della nostra garanzia, qualora applicabile.

**2. Malfunzionamento.** Nel caso in cui il rivenditore autorizzato Music Tribe non si trovi nelle vostre vicinanze, potete contattare il Music Tribe Authorized Fulfiller per il vostro paese, elencato in "Support" @ [musictribe.com](http://musictribe.com). Se la vostra nazione non è elencata, controllate se il problema può essere risolto tramite il nostro "Online Support" che può anche essere trovato sotto "Support" @ [musictribe.com](http://musictribe.com). In alternativa, inviate una richiesta di garanzia online su [musictribe.com](http://musictribe.com) PRIMA di restituire il prodotto.

**3. Collegamento all'alimentazione.** Prima di collegare l'unità a una presa di corrente, assicuratevi di utilizzare la tensione di rete corretta per il modello specifico. I fusibili guasti devono essere sostituiti, senza eccezioni, con fusibili dello stesso tipo e valore nominale.

## Other important information

### NL Belangrijke informatie

**1. Registreer online.** Registreer uw nieuwe Music Tribe-apparaat direct nadat u deze hebt gekocht door naar [musictribe.com](https://musictribe.com) te gaan. Door uw aankoop te registreren via ons eenvoudige online formulier, kunnen wij uw reparatieclaims sneller en efficiënter verwerken. Lees ook de voorwaarden van onze garantie, indien van toepassing.

**2. Storing.** Mocht uw door Music Tribe geautoriseerde wederverkoper niet bij u in de buurt zijn gevestigd, dan kunt u contact opnemen met de door Music Tribe Authorized Fulfiller voor uw land vermeld onder "Support" op [musictribe.com](https://musictribe.com). Als uw land niet in de lijst staat, controleer dan of uw probleem kan worden opgelost door onze "Online Support", die u ook kunt vinden onder "Support" op [musictribe.com](https://musictribe.com). U kunt ook een online garantieclaim indienen op [musictribe.com](https://musictribe.com) VOORDAT u het product retourneert.

**3. Stroomaansluitingen.** Voordat u het apparaat op een stopcontact aansluit, moet u ervoor zorgen dat u de juiste netspanning voor uw specifieke model gebruikt. Defecte zekeringen moeten zonder uitzondering worden vervangen door zekeringen van hetzelfde type en dezelfde waarde.

### SE Viktig information

**1. Registrera online.** Registrera din nya Music Tribe-utrustning direkt efter att du köpt den genom att besöka [musictribe.com](https://musictribe.com). Att registrera ditt köp med vårt enkla onlineformulär hjälper oss att behandla dina reparationsanspråk snabbare och mer effektivt. Läs också villkoren i vår garanti, om tillämpligt.

**2. Fel.** Om din Music Tribe-aktiverade återförsäljare inte finns i din närhet kan du kontakta Music Tribe Authorized Fulfiller för ditt land listat under "Support" på [musictribe.com](https://musictribe.com). Om ditt land inte är listat, kontrollera om ditt problem kan hanteras av vår "Onlinesupport" som också finns under "Support" på [musictribe.com](https://musictribe.com). Alternativt kan du skicka in ett online-garantianspråk på [musictribe.com](https://musictribe.com) INNAN du returnerar produkten.

**3. Strömanslutningar.** Innan du ansluter enheten till ett eluttag, se till att du använder rätt nätspanning för just din modell. Felaktiga säkringar måste bytas ut mot säkringar av samma typ och märkning utan undantag.

### PL Ważna informacja

**1. Zarejestrować online.** Zarejestruj swój nowy sprzęt Music Tribe zaraz po zakupie na stronie [musictribe.com](https://musictribe.com). Zarejestrowanie zakupu za pomocą naszego prostego formularza online pomaga nam szybciej i efektywniej rozpatrywać roszczenia dotyczące naprawy. Przeczytaj również warunki naszej gwarancji, jeśli dotyczy.

**2. Awaria.** Jeśli Twój autoryzowany sprzedawca Music Tribe nie znajduje się w pobliżu, możesz skontaktować się z autoryzowanym dostawcą Music Tribe dla swojego kraju, wymienionym w sekcji „Wsparcie” na stronie [musictribe.com](https://musictribe.com). Jeśli Twojego kraju nie ma na liście, sprawdź, czy Twój problem może zostać rozwiązany przez nasze „Wsparcie online”, które można również znaleźć w sekcji „Wsparcie” na stronie [musictribe.com](https://musictribe.com). Alternatywnie, prześlij zgłoszenie gwarancyjne online na [musictribe.com](https://musictribe.com) PRZED zwrotem produktu.

**3. Połączenia zasilania.** Przed podłączeniem urządzenia do gniazdka sieciowego upewnij się, że używasz odpowiedniego napięcia sieciowego dla danego modelu. Wadliwie bezpieczniki należy bez wyjątku wymienić na bezpieczniki tego samego typu i wartości.

## FEDERAL COMMUNICATIONS COMMISSION COMPLIANCE INFORMATION

### Bugera

V22 / V22HD / V55 / V55HD

Responsible Party Name: **Music Tribe Commercial NV Inc.**

Address: **122 E. 42nd St.1,  
8th Floor NY, NY 10168,  
United States**

Email Address: **legal@musictribe.com**

### V22 / V22HD / V55 / V55HD

This equipment has been tested and found to comply with the limits for a Class B digital device, pursuant to part 15 of the FCC Rules. These limits are designed to provide reasonable protection against harmful interference in a residential installation. This equipment generates, uses and can radiate radio frequency energy and, if not installed and used in accordance with the instructions, may cause harmful interference to radio communications. However, there is no guarantee that interference will not occur in a particular installation. If this equipment does cause harmful interference to radio or television reception, which can be determined by turning the equipment off and on, the user is encouraged to try to correct the interference by one or more of the following measures:

- Reorient or relocate the receiving antenna.
- Increase the separation between the equipment and receiver.
- Connect the equipment into an outlet on a circuit different from that to which the receiver is connected.
- Consult the dealer or an experienced radio/TV technician for help.

This equipment complies with Part 15 of the FCC rules. Operation is subject to the following two conditions:

- (1) this device may not cause harmful interference, and
- (2) this device must accept any interference received, including interference that may cause undesired operation.

#### Important information:

Changes or modifications to the equipment not expressly approved by Music Tribe can void the user's authority to use the equipment.



Hereby, Music Tribe declares that this product is in compliance with Directive 2014/35/EU, Directive 2014/30/EU, Directive 2011/65/EU and Amendment 2015/863/EU, Directive 2012/19/EU, Regulation 519/2012 REACH SVHC and Directive 1907/2006/EC.

Full text of EU DoC is available at <https://community.musictribe.com/>

EU Representative: Music Tribe Brands DK A/S  
Address: Gammel Strand 44, DK-1202 København K, Denmark

UK Representative: Music Tribe Brands UK Ltd.  
Address: 8th Floor, 20 Farringdon Street London EC4A 4AB, United Kingdom

*Bugera*